

取扱説明書 (詳細編)

マルチトランスデューサ QT2-500



目次

はじめに	2
安全上のご注意	2
形名構成	3
1 製品の特長	4
2 外形寸法と各部名称	4
3 同梱品	4
4 取付方法	4
5 結線	6
6 操作・画面	8
6.1 基本操作	8
6.2 画面構成	8
7 表示モード	8
7.1 計測表示	8
7.2 設定値表示	9
8 設定モード	10
8.1 設定フロー	10
8.2 設定方法	10
8.3 設定メニュー	11
9 テストモード	17
9.1 テストフロー	17
9.2 テストメニュー	17
10 仕様	18
10.1 定格	18
10.2 計測項目、階級指数	18
10.3 詳細仕様	19
10.4 測定範囲	23
10.5 入力出力特性例	25
11 マルチトランスデューサ設定ソフトウェア (QT2-CS-01)	29
11.1 機能概要	29
11.2 動作環境	29
11.3 システム構成	29
12 トラブルシューティング	30

はじめに

このたびは、マルチトランスデューサ QT2-500 をお求め頂き誠にありがとうございます。
この取扱説明書は、本製品を正しく取り扱って頂くために必要な事項について記載してありますので、ご使用前に、必ずお読みください。

安全上のご注意

■ 使用環境条件

- 本製品は下記の条件を満たす環境でご使用ください。環境条件を満たしていない場合、誤動作や故障、性能や寿命を低下させるおそれがあります。
 - ① 周囲温度-10...55℃、湿度 5...90%RH の範囲内の場所
 - ② 腐食性ガスの少ない場所（腐食性ガス：SO₂ / H₂S など）
 - ③ 塵埃の少ない場所
 - ④ 振動や衝撃のない場所
 - ⑤ 外来ノイズの少ない場所
 - ⑥ 標高 2000m 以下の場所
- 本製品への入力を、サイクル制御、SCR 位相角制御、PWM 制御などのインバータ出力とした場合、測定誤差が大きくなる場合があります。

■ 屋外盤での使用条件

屋外盤で使用する場合、下記の事項にご注意ください。

- ① 本製品は、防塵、防水、防滴構造ではありません。塵埃の発生する場所は避け、雨や水滴が直接当たらない場所に設置してください。（保護等級 IP30）
- ② 直接日光が当たる場所には設置しないでください。ガラス越しであってもできるだけ直射日光が当たらないよう配慮してください。直射日光が当たりますと表面温度が上昇し、80℃を超えるとケースの変形が起こることがあります。
- ③ 周囲の日平均温度が 40℃を超えると寿命低下の原因となります。

■ 取付・接続

取付や配線を行うときは取扱説明書を参照のうえ、下記注意事項を守り専門技術を有する人が行ってください。

 注意	<ul style="list-style-type: none"> ● 結線は結線図を確認のうえ、行ってください。不適切な結線は CT の二次側に高電圧が発生するなど機器の故障や焼損、火災の原因となります。 ● 活線作業は禁止してください。感電・機器の故障・焼損・火災・ガスなど爆発の原因となり大変危険です。 ● 通電電流に適したサイズの電線を使用してください。不適切な電線の使用は火災のおそれがあります。 ● ねじの締付け後、締付け忘れがないことを確認してください。緩んだ状態は火災、誤動作の原因となります。 ● 端子カバーは感電防止のために取付けていますので、作業終了後は必ず閉じてください。
---	--

■ 使用前の準備

本製品は使用前に設定が必要です。取扱説明書をお読みのうえ、正しく設定してください。
設定に誤りがありますと正しく動作しません。

■ 保守・点検

- ① 通電中の点検は、危険ですので行わないでください。
- ② 定期点検における交換部品はありません。
- ③ 配線のゆるみ、取付ねじのゆるみがないかご確認ください。
- ④ 清掃する場合、乾いた柔らかい布などで軽く拭き取ってください。
アルコールなどの有機溶剤や化学薬品、クリーナーなどは使用しないでください。

■ 保管

長期間保管する場合は、下記のような場所で保管してください。

- 周囲温度-20...70℃、湿度 5...90%RH の範囲内の場所
- 日平均温度が 40℃を超えない場所
- ほこり、腐食性ガス、塩分、油煙の少ない場所
- 振動や衝撃のない場所

■ 故障時の処置

故障の場合は原則、現品を引き取り修理することになります。

■ 廃棄

本製品を燃やしますと、環境に悪影響を与えます。本製品を廃棄する場合は産業廃棄物(不燃ゴミ)としてください。本製品には水銀部品、ニッカド電池は使用していません。

■ 保証期間

保証期間はご注文主のご指定場所に納入後一年と致します。

■ 保証範囲

上記保証期間中に納入者側の責任により故障を生じた場合は、その機器の故障部分の交換又は修理を納入者側の責任において行います。ただし、次に該当する場合は、この保証の範囲から除外させていただきます。

- ① ご使用の上の誤り、及び不当な修理や改造による故障。
- ② 納入者側の定めた使用、保管などに関する諸条件に反したことに起因する故障。
- ③ 故障した原因が納入品以外の事由による場合。
- ④ 移転その他の輸送、移動、落下による損傷及び故障。
- ⑤ その他、天災、災害などで納入者側の責にあらざる場合。

なお、ここで言う保証は納入品単体の保証を意味するもので、納入品の故障により誘発される損害はご容赦いただきます。本取扱説明書に従って製品仕様範囲内の正常な使用状態で故障を生じた場合は、その機器の故障部分の交換又は修理を無償で行います。

■ 製品の交換周期

ご使用状況にもよりますが、10年を目安として更新をお薦めします。

■ 取扱説明書記載内容の変更

この取扱説明書は製品改良などにより記載内容を予告なしに変更することがあります。あらかじめご了承ください。

形名構成

形名

仕様コード

QT2-500-

① 補助電源	
1	AC, DC 80...264V 交流直流両用
2	DC 20...57V

② アナログ出力			
1	DC 0...5V (600Ω 以上)	A	DC 0...1mA (10kΩ 以下)
2	DC 0...10V (2kΩ 以上)	B	DC 4...20mA (550Ω 以下)
3	DC 1...5V (600Ω 以上)	C	DC -1...1mA (10kΩ 以下)
4	DC -5...5V (600Ω 以上)	Z	上記以外 (特殊仕様)

1 製品の特長

- IEC 60688 : 2012 (トランスデューサ)、IEC62053 : 2003 (電力量計) に対応。
- CE マーキング適合品です。
- 相線方式、定格電圧、定格電流を設定で切替可能。
- アナログ出力 10 点、パルス出力 2 点、RS-485 通信出力 (MODBUS/プロトコル A) を 1 台に標準装備。
- 前面の USB 端子とパソコンを接続することで、専用ソフトウェアにより設定値の書き込み/読み込みが可能。
設定ソフトウェアについては、弊社 web サイトよりダウンロード可能です。
URL; <https://www.daiichi-ele.co.jp/>
- 高コントラストの有機 EL パネルで、設定変更、計測項目の表示が可能。
- 前面操作によるテスト出力で、設置後の配線確認が容易。前面パネルに電圧、電流の位相角を表示、誤配線箇所の判別をサポート。

2 外形寸法と各部名称

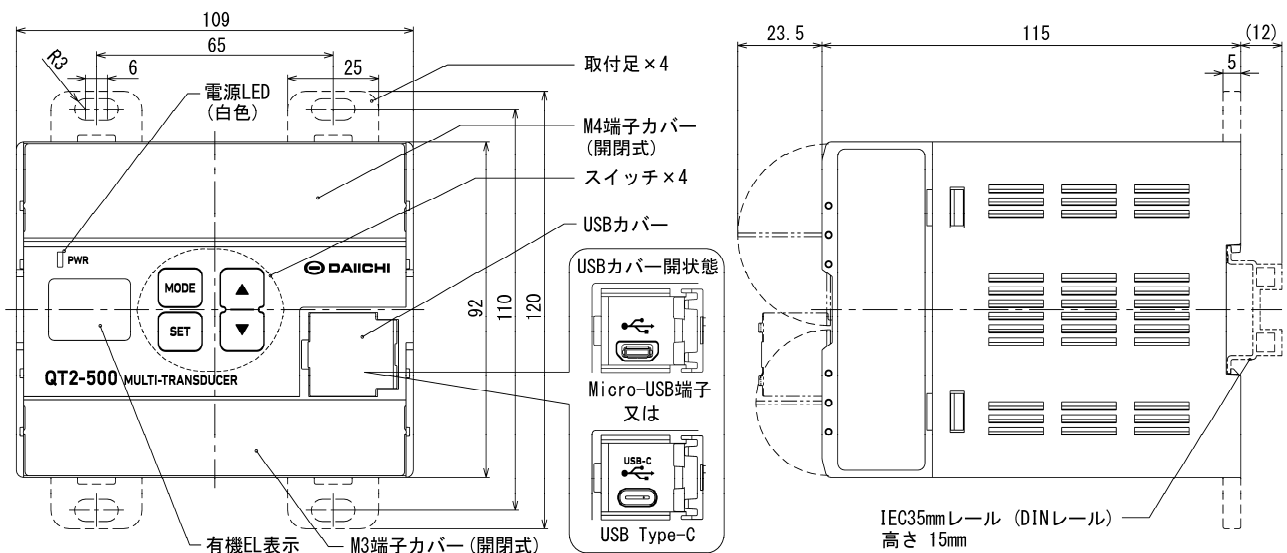

3 同梱品

- ① 取扱説明書 (取付・操作編) …… 1
- ② 取付足 …… 4
- ③ 通信用終端抵抗 (100Ω) …… 1

4 取付方法

取付けに際し、設置場所の環境条件は機械的振動、塵埃及び腐食性ガスが少ない屋内を選定してください。

取付姿勢に制限はありません。

取付方法は「IEC35mm レール (DIN レール) 取付け」又は「ねじによる取付け」が選択できます。

横並び相互間は、放熱を考慮して 10mm 以上、上下間隔は放熱と配線スペースを考慮し 90mm 以上の空間を空けてください。端子裸充電部と周囲の金属パネルとの空間距離は 10mm 以上確保してください。

〈注意〉製品の取付け、取外しは、危険防止のため必ず電源及び入力信号を切った状態で行ってください。

■ IEC35mm レール (DIN レール) への取付け

製品底部にあるレール取付用溝の上部の爪をレールにはめ込み、矢印の様に下方に押しつけると下部のスライダにて固定されます。

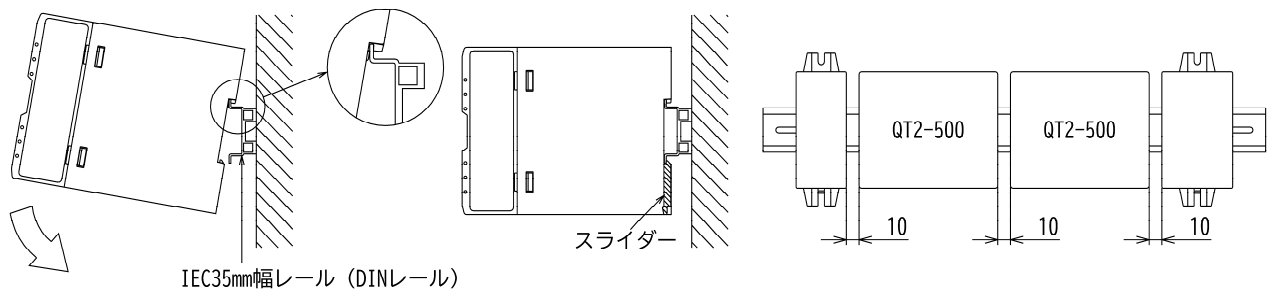

■ IEC35mm レール (DIN レール) からの取外し

スライダの角穴にマイナスドライバーを差し込み、2か所あるスライダを同時に①の方向に引き出しながら、製品を②の方向に引き上げてください。スライダは1.5mm引き出せば製品をレールから取り外すことができます。

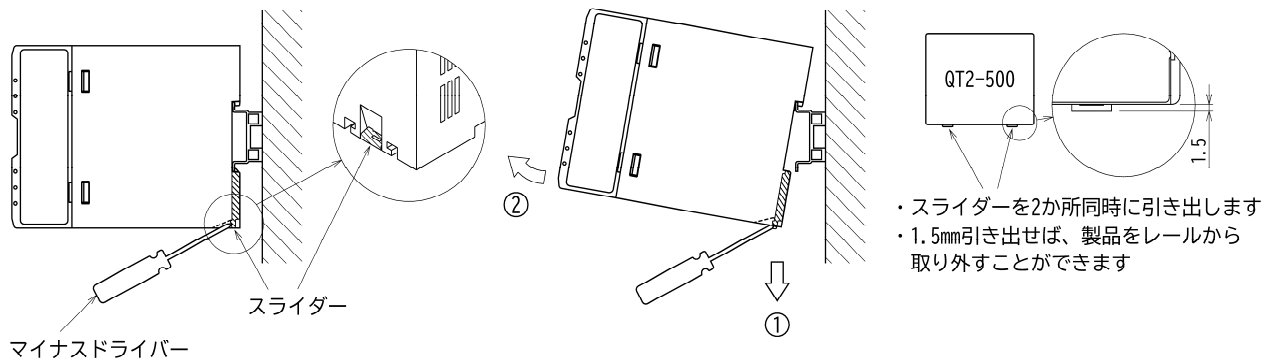

〈注意〉

- ・ドライバーをてこのように動かしてスライダを引き出すと、必要以上の力がかかりスライダを破損することがありますのでご注意ください。
- ・スライダを引き出していない状態で製品を引き上げると、製品を破損することがありますのでご注意ください。

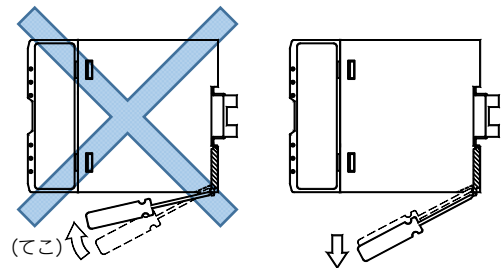

■ ねじ取付け

同梱の取付足 (4 個) を下図の通り取付けます。
M4 又は M5 ねじにて取付けてください。
締め付けトルク M4 : 1.00...1.30N・m
締め付けトルク M5 : 2.00...2.50N・m

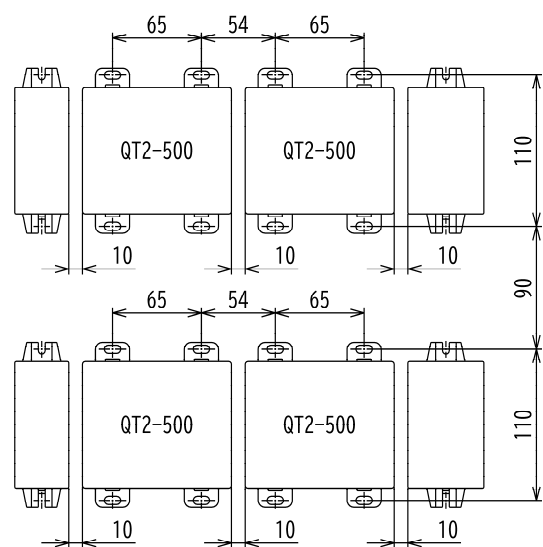
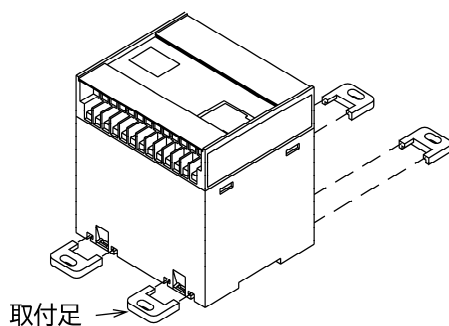

〈注意〉 落下防止のため、必ず下側から先にねじ止めしてください。

5 結線

端子カバーを開き、下記結線図に従い正しく結線を行ってください。
端子カバー裏側に端子番号及び名称が記載されています。

〈注意〉

端子カバー開閉の際は端子カバーの端を持ち、無理な力を加えずに操作してください。

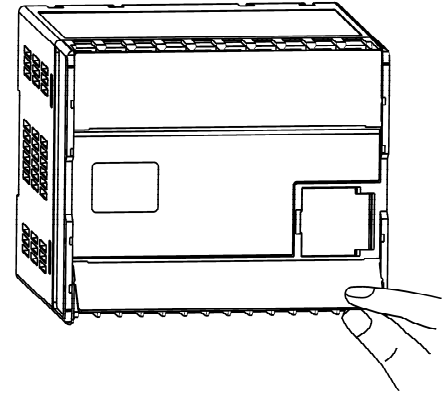

■ 上側端子 No.1...15

補助電源、電圧、電流、バイナリ入力、接地端子
ねじ仕様 : M4 ねじ
適合圧着端子 : M4 ねじ用圧着端子
端子部外径 8.5mm 以下
締付けトルク : 1.0...1.3N・m

■ 下側端子 No.16...42

アナログ出力、パルス出力、通信出力端子
ねじ仕様 : M3 ねじ
適合圧着端子 : M3 ねじ用圧着端子
端子部外径 6mm 以下
締付けトルク : 0.5...0.6N・m

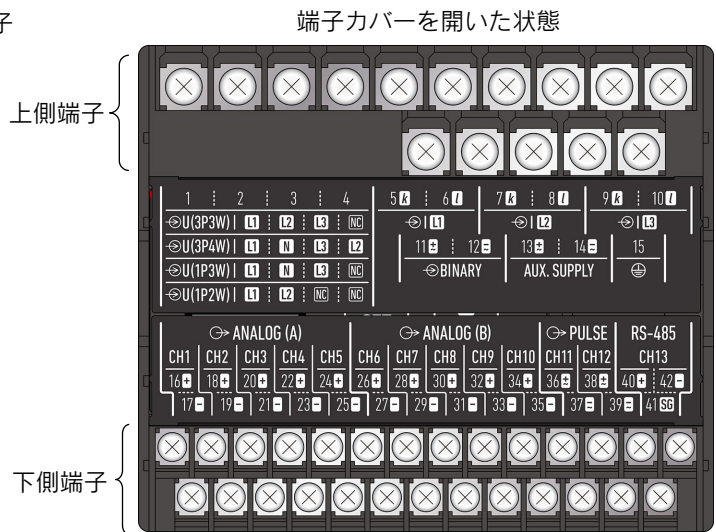

■ 三相 3 線 (2VT2CT)

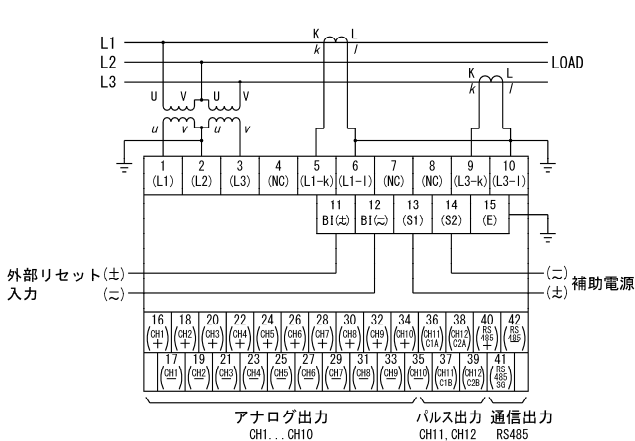

■ 三相 4 線 (3VT3CT)

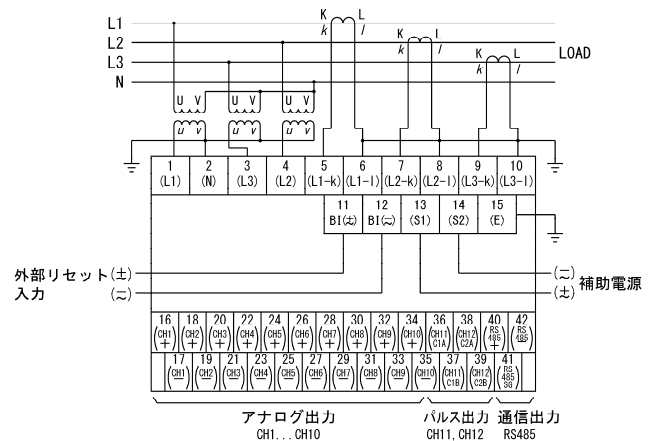

■ 三相 3 線 (2VT3CT)

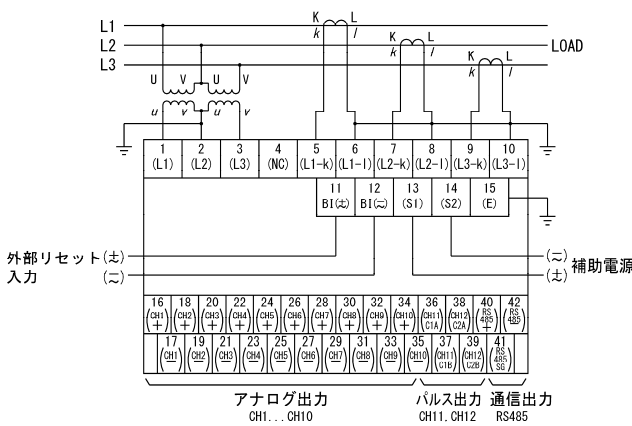

■ 三相 4 線 (2VT3CT)

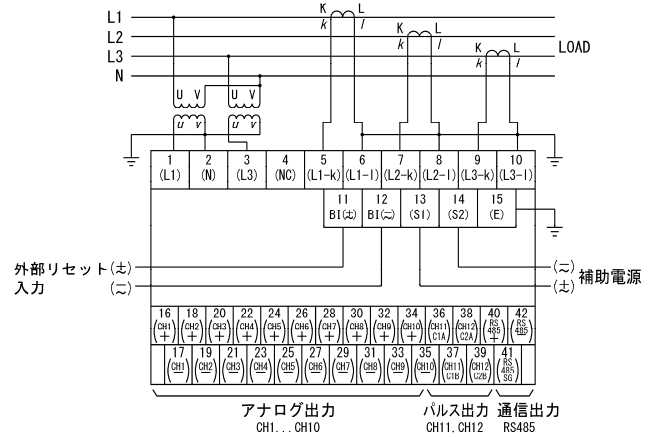

■ 単相 2 線

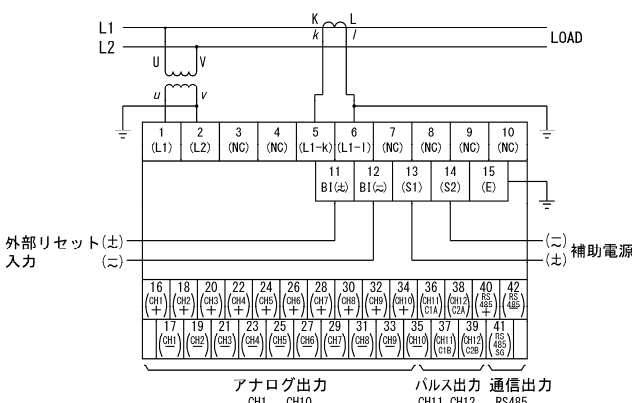

■ 単相 3 線

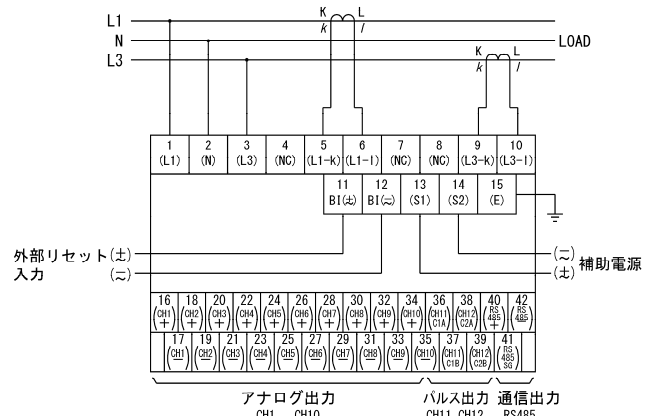

・最大定格電圧は下表となります。

相線式	三相 4 線	三相 3 線 (接地)	三相 3 線 (非接地)	単相 2 線 (接地)	単相 2 線 (非接地)	単相 3 線
最大 定格電圧	277V(L-N) 480V(L-L)	220V(L-L)	480V(L-L)	220V(L-L)	480V(L-L)	220V(L-N) 440V(L-L)

- ・低圧回路 (600V 以下) の場合、VT,CT の二次側接地は不要です。
- ・接地端子 (No.15) は必ず接地してご使用ください。
接地は D 種接地 (接地抵抗 100Ω 以下) としてください。
- ・三相 4 線 (2VT3CT) でご使用する場合、電圧平衡条件となります。
- ・出力配線はノイズ源となる電力線、及び急峻な電圧、電流変動がある線とは、できる限り離して配線してください。
ツイストケーブル又はシールド付ツイストケーブルをご使用ください。
- ・アナログ出力 CH1~CH5 の各 (-) 端子は内部で接続されています。(コモン共通、相互間非絶縁)
アナログ出力 CH6~CH10 の各 (-) 端子は内部で接続されています。(コモン共通、相互間非絶縁)
- ・ご使用しないアナログ出力端子 (電流出力) は、開放したままでも本製品が破損することはありません。
- ・通信出力の終端抵抗は、接続形態上終端となる機器のみにご使用ください。
付属の終端抵抗を RS-485 (+)-(-) 端子間に接続してください。
- ・外部リセット入力に電圧 (補助電源と同一定格) を印加することで、最大需要値 (電流・電力) がリセットされます。
- ・結線作業終了後、必ず端子カバーを閉じてください。

6 操作・画面

6.1 基本操作

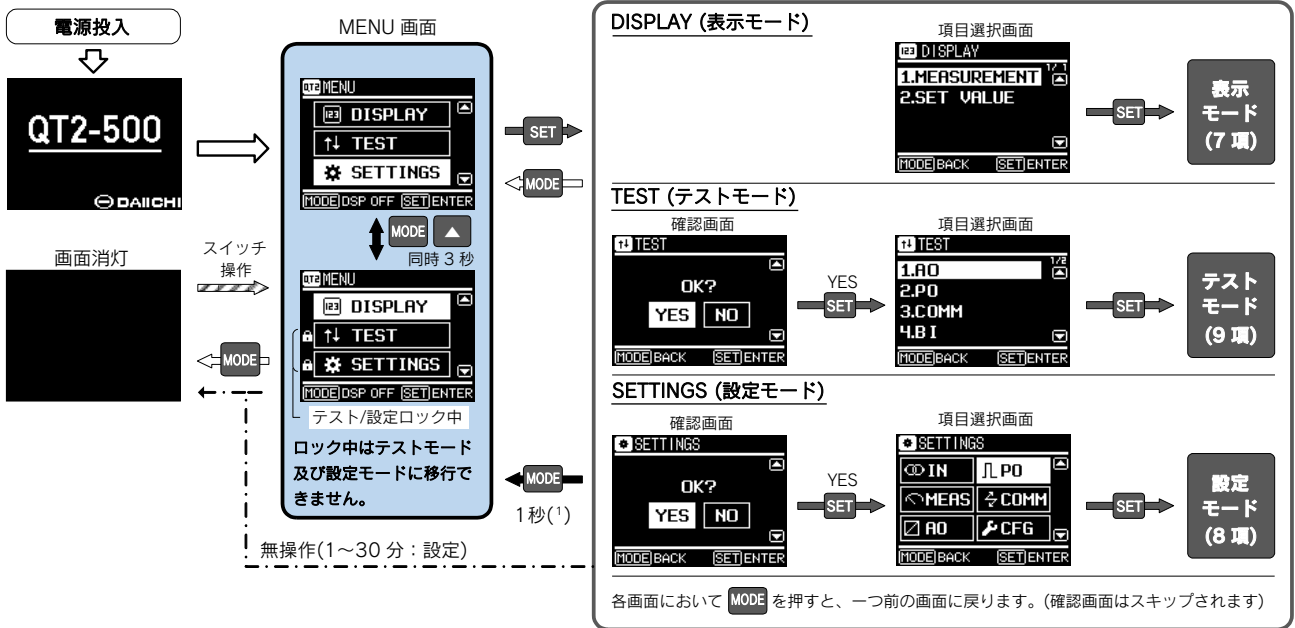

注(1) 1秒以上長押しすると、どの画面からでも MENU 画面に戻ることができます。

6.2 画面構成

有機 EL 表示

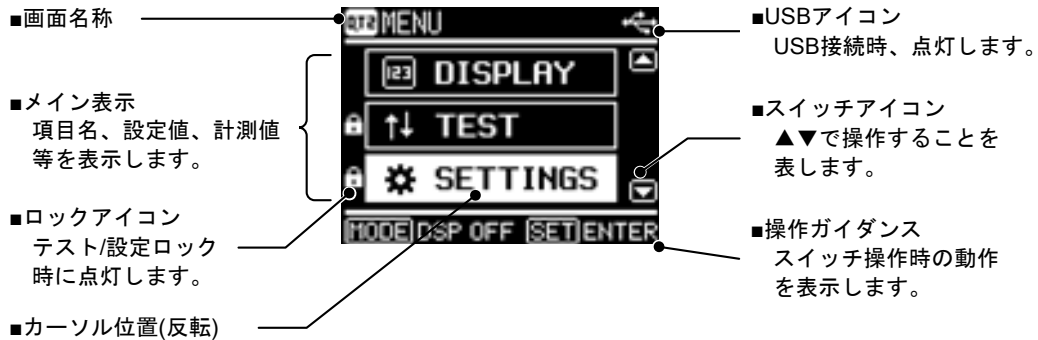

7 表示モード

7.1 計測表示

(1) 表示画面

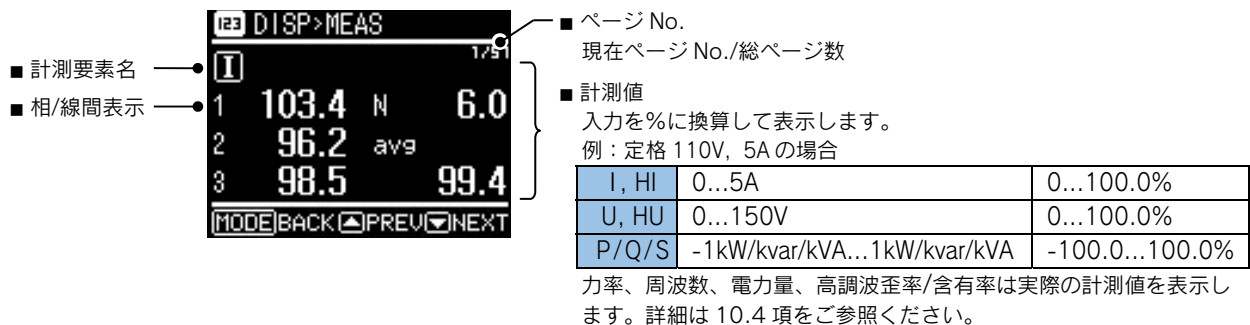

(2) 操作

- ① 【MENU画面】から「DISPLAY」**SET**→「MEASUREMENT」**SET**にて計測表示モードとなります。
- ② ▲▼スイッチで表示したい計測要素を選択します。

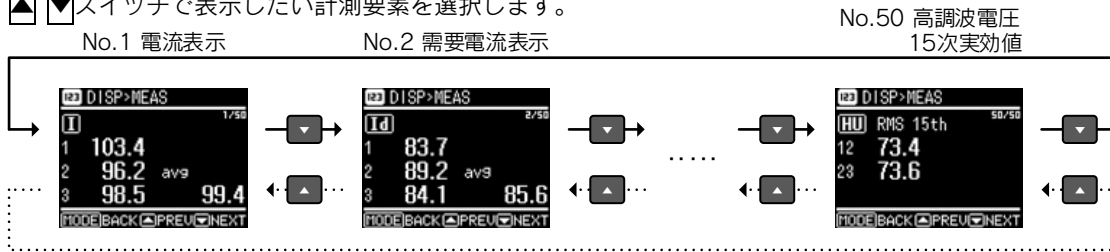

(3) 計測項目

ページ No.	計測要素	要素表示	相線 (°)				ページ No.	計測要素	要素表示	相線							
			三相3線	三相4線	单相2線	单相3線				三相3線	三相4線	单相2線	单相3線				
1	電流, 潮流電流	I	1,2,3,avg	1,2,3,N,avg	I	1,3,N	15	歪率	THD	2VT2CT 1,3 2VT3CT 1,2,3	1,2,3	HI	1,3				
2	需要電流	Id	1,2,3,avg	1,2,3,N,avg	Id	1,3,N	16	5次換算含有率	CONV.5th								
3	最大需要電流	Idmax	1,2,3,avg	1,2,3,N,avg	Idmax	1,3,N	17	3,5,7,9,11, 13,15次含有率	3,5,7,9,11, 13,15th								
4	線間電圧 相電圧	U	12,23,31, avg	12,23,31,LLavg 1N,2N,3N,LNavg (°)	U	13, 1N,3N	23	高調波電流	HI					%			
							24	5次換算実効値							CONV.5th		
							25	基本波実効値								1st	
							26	3,5,7,9,11, 13,15次実効値								3,5,7,9,11, 13,15th	
5	電力	P	Σ	1,2,3,Σ	P	Σ	26	歪率	THD					12,23	2VT3CT 1N,3N 3VT3CT 1N,2N,3N	HU	1N,3N
6	需要電力	Pd	Σ	1,2,3,Σ	Pd	Σ	32	5次換算含有率	CONV.5th								
7	最大需要電力	Pdmax	Σ	1,2,3,Σ	Pdmax	Σ	33	3,5,7,9,11, 13,15次含有率	3,5,7,9,11, 13,15th								
8	無効電力	Q	Σ	1,2,3,Σ	Q	Σ	34	5次換算実効値	CONV.5th								
9	皮相電力	S	Σ	1,2,3,Σ	S	Σ	35	基本波実効値	1st								
10	力率	PF	Σ	1,2,3,Σ	PF	Σ	41	3,5,7,9,11, 13,15次実効値	3,5,7,9,11, 13,15th								
11	周波数	f	f	f	f	f	42	高調波電圧	HU								
12	電力量	Wh	受電(+)/送電(-)				43	歪率		THD							
13	受電無効電力量	+varh	LAG/LEAD				44	5次換算含有率		CONV.5th							
14	送電無効電力量	-varh	LAG/LEAD				50	3,5,7,9,11, 13,15次実効値		3,5,7,9,11, 13,15th							

注(°) avg：平均値、Σ：トータルを表します。

注(3) 三相4線時、線間電圧と相電圧は2ページで表示となるため、以降のページNo.は+1されます。

7.2 設定値表示

(1) 表示画面

例：アナログ出力設定値



- ページ No.
現在ページ No./総ページ数
- 設定値
右表の設定値を表示します

ページ No.	設定項目	表示箇所	設定内容
1	入力	上	相線方式
		中	VT比
		下	CT比
2...11	アナログ出力	上	CH No.
		下	出力要素 出力値に対する入力範囲
12 13	パルス出力	上	CH No.
		下	出力要素 出力パルス単位
14	通信出力	上	CH No.
		中	プロトコル
		下	アドレス ビット速度

(2) 操作

- ① 【MENU画面】から「DISPLAY」**SET** → 「SET VALUE」**SET**にて設定値表示モードとなります。
- ② ▲▼スイッチで表示したい設定値を選択します。

No.1 入力設定値表示 No.2...11 アナログ出力設定値表示 No.12,13 パルス出力設定値表示 No.14 通信出力設定値表示

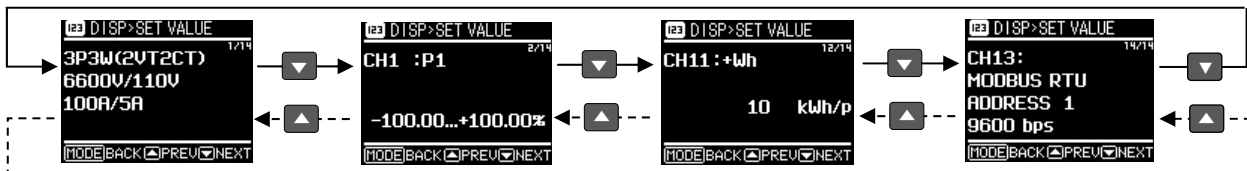

8 設定モード

8.1 設定フロー

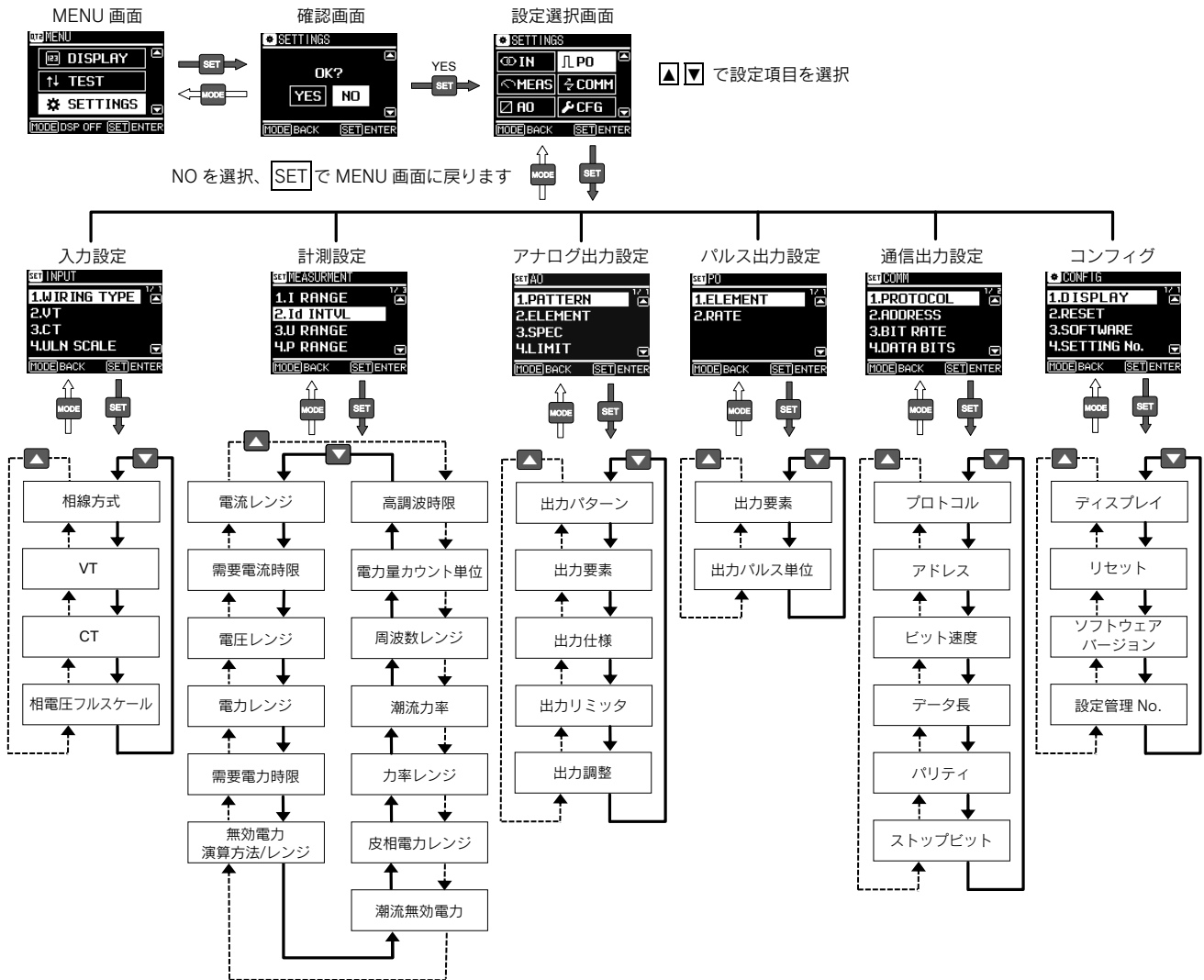

8.2 設定方法

(1) 表示画面

例：相線方式設定

- 設定項目
- 現在設定値(レ点)
- 設定カーソル ▲▼で移動します。
- 次階層あり

例：電流レンジ設定

- ページNo. 現在ページNo./総ページ数
- スイッチアイコン ▲▼で操作することを表します。
- 設定値(数値) ▲▼で増減します。
- 操作ガイダンス スイッチ操作時の動作を表示します。

(2) 操作

- ① 各設定画面において、▲▼で設定値を変更し、SET (SET+と表示している場合は、1秒以上長押し)で確定します。
- ② 確定すると、現在設定値を示す「レ点」が変更した設定値の箇所に表示します。
- ③ 設定値が多い場合は、▲▼を長押しすると、高速に変化します。

8.3 設定メニュー



(1) 入力設定 IN

設定項目	設定説明	設定内容																																																																								
相線方式 WIRING TYPE	入力回路の相線方式を設定します。 三相3線はCT数 三相4線はVT数 も設定します。	<div style="display: flex; justify-content: space-around;"> <div style="border: 1px solid black; padding: 5px;"> <p>【相線選択】</p> </div> <div style="border: 1px solid black; padding: 5px;"> <p>【3P3W CT 数選択】</p> </div> </div> <p>太枠：初期設定値</p> <table border="1" style="margin-left: auto; margin-right: auto;"> <thead> <tr> <th colspan="3">設定範囲</th> </tr> </thead> <tbody> <tr> <td>三相 3 線</td> <td>3P3W</td> <td>2VT2CT 2VT3CT</td> </tr> <tr> <td>三相 4 線</td> <td>3P4W</td> <td>2VT3CT 3VT3CT</td> </tr> <tr> <td>単相 2 線</td> <td colspan="2">1P2W</td> </tr> <tr> <td>単相 3 線</td> <td colspan="2">1P3W</td> </tr> </tbody> </table> <p>SET長押し 1 秒以上で確定します。 注意 この設定を行うと、全ての設定値が初期化されます。ご購入後、最初に設定してください</p>	設定範囲			三相 3 線	3P3W	2VT2CT 2VT3CT	三相 4 線	3P4W	2VT3CT 3VT3CT	単相 2 線	1P2W		単相 3 線	1P3W																																																										
設定範囲																																																																										
三相 3 線	3P3W	2VT2CT 2VT3CT																																																																								
三相 4 線	3P4W	2VT3CT 3VT3CT																																																																								
単相 2 線	1P2W																																																																									
単相 3 線	1P3W																																																																									
VT	使用するVTに合わせて 一次電圧-PRIMARY、 二次電圧-SECONDARY を設定する。	<div style="display: flex; justify-content: space-around;"> <div style="border: 1px solid black; padding: 5px;"> <p>【一次/二次選択】</p> </div> <div style="border: 1px solid black; padding: 5px;"> <p>【一次電圧】</p> </div> </div> <p>初期設定値 3φ3W：6600V/110V，3φ4W：440V/440V (ダイレクト) 1φ2W：3300V/110V，1φ3W：110V/110V (ダイレクト)</p> <table border="1" style="margin-left: auto; margin-right: auto;"> <thead> <tr> <th colspan="5">設定範囲</th> </tr> <tr> <th colspan="3">一次電圧</th> <th colspan="2">二次電圧</th> </tr> </thead> <tbody> <tr><td>110V</td><td>2200V</td><td>16.5kV</td><td>110kV</td><td>110V</td></tr> <tr><td>220V</td><td>3300V</td><td>18.4kV</td><td>132kV</td><td>220V</td></tr> <tr><td>440V</td><td>6600V</td><td>22kV</td><td>154kV</td><td>440V</td></tr> <tr><td>880V</td><td>11kV</td><td>33kV</td><td>187kV</td><td>-</td></tr> <tr><td>1100V</td><td>13.2kV</td><td>66kV</td><td>220kV</td><td>-</td></tr> <tr><td>1650V</td><td>13.8kV</td><td>77kV</td><td>-</td><td>-</td></tr> </tbody> </table> <p>注意 ダイレクト接続の場合、一次電圧と二次電圧は同じ値に設定してください。</p>	設定範囲					一次電圧			二次電圧		110V	2200V	16.5kV	110kV	110V	220V	3300V	18.4kV	132kV	220V	440V	6600V	22kV	154kV	440V	880V	11kV	33kV	187kV	-	1100V	13.2kV	66kV	220kV	-	1650V	13.8kV	77kV	-	-																																
設定範囲																																																																										
一次電圧			二次電圧																																																																							
110V	2200V	16.5kV	110kV	110V																																																																						
220V	3300V	18.4kV	132kV	220V																																																																						
440V	6600V	22kV	154kV	440V																																																																						
880V	11kV	33kV	187kV	-																																																																						
1100V	13.2kV	66kV	220kV	-																																																																						
1650V	13.8kV	77kV	-	-																																																																						
CT	使用するCTに合わせて 一次電流-PRIMARY、 二次電流-SECONDARY を設定する。	<div style="display: flex; justify-content: space-around;"> <div style="border: 1px solid black; padding: 5px;"> <p>【一次/二次選択】</p> </div> <div style="border: 1px solid black; padding: 5px;"> <p>【一次電流】</p> </div> </div> <p>初期設定値 3φ3W：100A/5A，3φ4W：1500A/5A 1φ2W：50A/5A，1φ3W：500A/5A</p> <table border="1" style="margin-left: auto; margin-right: auto;"> <thead> <tr> <th colspan="6">設定範囲</th> </tr> <tr> <th colspan="5">一次電流</th> <th>二次電流</th> </tr> </thead> <tbody> <tr><td>5A</td><td>40A</td><td>300A</td><td>1600A</td><td>9000A</td><td>5A</td></tr> <tr><td>6A</td><td>50A</td><td>400A</td><td>1800A</td><td>10kA</td><td>1A</td></tr> <tr><td>7.5A</td><td>60A</td><td>500A</td><td>2000A</td><td>12kA</td><td>-</td></tr> <tr><td>8A</td><td>75A</td><td>600A</td><td>2500A</td><td>15kA</td><td>-</td></tr> <tr><td>10A</td><td>80A</td><td>750A</td><td>3000A</td><td>20kA</td><td>-</td></tr> <tr><td>12A</td><td>100A</td><td>800A</td><td>4000A</td><td>30kA</td><td>-</td></tr> <tr><td>15A</td><td>120A</td><td>900A</td><td>5000A</td><td>-</td><td>-</td></tr> <tr><td>20A</td><td>150A</td><td>1000A</td><td>6000A</td><td>-</td><td>-</td></tr> <tr><td>25A</td><td>200A</td><td>1200A</td><td>7500A</td><td>-</td><td>-</td></tr> <tr><td>30A</td><td>250A</td><td>1500A</td><td>8000A</td><td>-</td><td>-</td></tr> </tbody> </table>	設定範囲						一次電流					二次電流	5A	40A	300A	1600A	9000A	5A	6A	50A	400A	1800A	10kA	1A	7.5A	60A	500A	2000A	12kA	-	8A	75A	600A	2500A	15kA	-	10A	80A	750A	3000A	20kA	-	12A	100A	800A	4000A	30kA	-	15A	120A	900A	5000A	-	-	20A	150A	1000A	6000A	-	-	25A	200A	1200A	7500A	-	-	30A	250A	1500A	8000A	-	-
設定範囲																																																																										
一次電流					二次電流																																																																					
5A	40A	300A	1600A	9000A	5A																																																																					
6A	50A	400A	1800A	10kA	1A																																																																					
7.5A	60A	500A	2000A	12kA	-																																																																					
8A	75A	600A	2500A	15kA	-																																																																					
10A	80A	750A	3000A	20kA	-																																																																					
12A	100A	800A	4000A	30kA	-																																																																					
15A	120A	900A	5000A	-	-																																																																					
20A	150A	1000A	6000A	-	-																																																																					
25A	200A	1200A	7500A	-	-																																																																					
30A	250A	1500A	8000A	-	-																																																																					
相電圧 フルスケール ULN SCALE	三相4線、単相3線時に アナログ出力の定格 出力上限に対する 相電圧値を設定します。 三相3線、単相2線の場合、設定項目はありません。	<div style="display: flex; justify-content: space-around;"> <div style="border: 1px solid black; padding: 5px;"> <p>【三相4線】</p> </div> <div style="border: 1px solid black; padding: 5px;"> <p>【単相3線】</p> </div> </div> <p>110V 定格時</p> <table border="1" style="margin-left: auto; margin-right: auto;"> <thead> <tr> <th colspan="2">設定範囲</th> </tr> <tr> <th>三相 4 線</th> <th>単相 3 線</th> </tr> </thead> <tbody> <tr> <td>150V/√3V</td> <td>150V</td> </tr> <tr> <td>150V</td> <td>300V</td> </tr> </tbody> </table> <p>太枠：初期設定値</p> <table border="1" style="margin-left: auto; margin-right: auto;"> <thead> <tr> <th>設定例</th> <th>相線</th> <th>設定値</th> <th>入力/出力関係</th> </tr> </thead> <tbody> <tr> <td>三相 4 線</td> <td></td> <td>150V/√3V</td> <td>U_{1N}, U_{2N}, U_{3N} 0...86.6V / 4...20mA</td> </tr> <tr> <td>単相 3 線</td> <td></td> <td>150V</td> <td>U_{1N}, U_{3N} 0...150V / 4...20mA</td> </tr> </tbody> </table>	設定範囲		三相 4 線	単相 3 線	150V/√3V	150V	150V	300V	設定例	相線	設定値	入力/出力関係	三相 4 線		150V/√3V	U_{1N}, U_{2N}, U_{3N} 0...86.6V / 4...20mA	単相 3 線		150V	U_{1N}, U_{3N} 0...150V / 4...20mA																																																				
設定範囲																																																																										
三相 4 線	単相 3 線																																																																									
150V/√3V	150V																																																																									
150V	300V																																																																									
設定例	相線	設定値	入力/出力関係																																																																							
三相 4 線		150V/√3V	U_{1N}, U_{2N}, U_{3N} 0...86.6V / 4...20mA																																																																							
単相 3 線		150V	U_{1N}, U_{3N} 0...150V / 4...20mA																																																																							

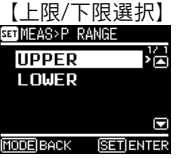
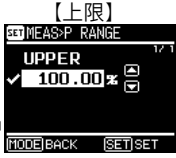
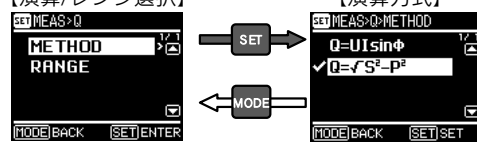
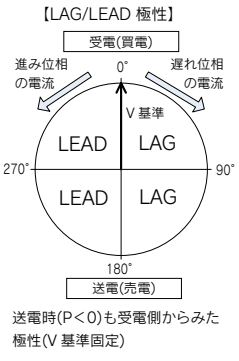
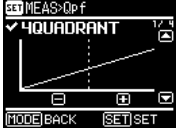
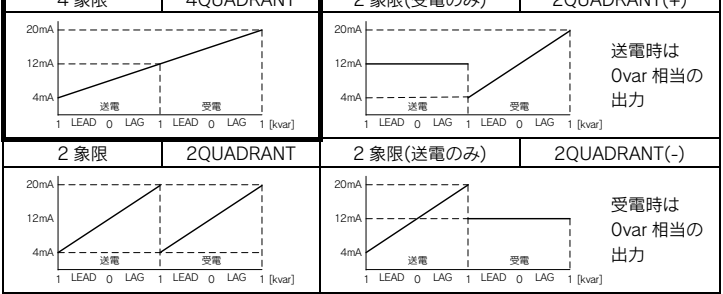
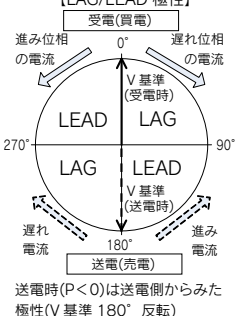

(2) 計測設定 MEAS

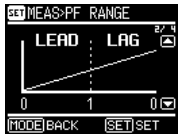
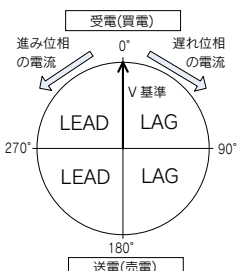
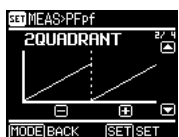
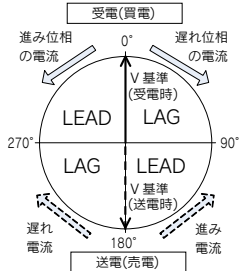
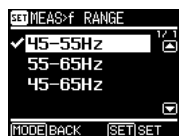



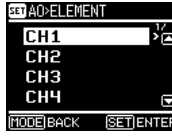

設定項目	設定説明	設定内容																												
電流レンジ I RANGE	アナログ出力の定格 出力範囲上限に対する 電流計測値を設定 します。	<p>太枠：初期設定値</p> <table border="1" style="margin-left: auto; margin-right: auto;"> <thead> <tr> <th colspan="4">設定範囲</th> </tr> </thead> <tbody> <tr> <td>30.00</td> <td>...</td> <td>100.00</td> <td>... 120.00%</td> </tr> <tr> <td colspan="4">0.01%ステップ</td> </tr> </tbody> </table> <p>設定例 (CT 比 100A/5A)</p> <table border="1" style="margin-left: auto; margin-right: auto;"> <thead> <tr> <th>設定値</th> <th>入力/出力関係</th> </tr> </thead> <tbody> <tr> <td>80.00%</td> <td>0...80A (/4A) / 4...20mA</td> </tr> </tbody> </table> <p>定格電流を 100.00%とします。</p>	設定範囲				30.00	...	100.00	... 120.00%	0.01%ステップ				設定値	入力/出力関係	80.00%	0...80A (/4A) / 4...20mA												
設定範囲																														
30.00	...	100.00	... 120.00%																											
0.01%ステップ																														
設定値	入力/出力関係																													
80.00%	0...80A (/4A) / 4...20mA																													
需要電流 時限 Id INTVL	需要電流計測の時限を 設定します。	<p>太枠：初期設定値</p> <table border="1" style="margin-left: auto; margin-right: auto;"> <thead> <tr> <th colspan="7">設定範囲</th> </tr> </thead> <tbody> <tr> <td>0秒</td> <td>20秒</td> <td>50秒</td> <td>3分</td> <td>6分</td> <td>9分</td> <td>20分</td> </tr> <tr> <td>5秒</td> <td>30秒</td> <td>1分</td> <td>4分</td> <td>7分</td> <td>10分</td> <td>25分</td> </tr> <tr> <td>10秒</td> <td>40秒</td> <td>2分</td> <td>5分</td> <td>8分</td> <td>15分</td> <td>30分</td> </tr> </tbody> </table>	設定範囲							0秒	20秒	50秒	3分	6分	9分	20分	5秒	30秒	1分	4分	7分	10分	25分	10秒	40秒	2分	5分	8分	15分	30分
設定範囲																														
0秒	20秒	50秒	3分	6分	9分	20分																								
5秒	30秒	1分	4分	7分	10分	25分																								
10秒	40秒	2分	5分	8分	15分	30分																								
電圧レンジ U RANGE	アナログ出力の定格 出力範囲上限に対する 電圧計測値を設定 します。	<p>太枠：初期設定値</p> <table border="1" style="margin-left: auto; margin-right: auto;"> <thead> <tr> <th colspan="4">設定範囲</th> </tr> </thead> <tbody> <tr> <td>100.00</td> <td>...</td> <td>150.00</td> <td>... 180.00%</td> </tr> <tr> <td colspan="4">0.01%ステップ</td> </tr> </tbody> </table> <p>設定例 (VT 比 6600V/110V)</p> <table border="1" style="margin-left: auto; margin-right: auto;"> <thead> <tr> <th>設定値</th> <th>入力/出力関係</th> </tr> </thead> <tbody> <tr> <td>150.00%</td> <td>0...9000V (/150V) / 4...20mA</td> </tr> </tbody> </table> <p>定格電圧を 110.00%とします。</p>	設定範囲				100.00	...	150.00	... 180.00%	0.01%ステップ				設定値	入力/出力関係	150.00%	0...9000V (/150V) / 4...20mA												
設定範囲																														
100.00	...	150.00	... 180.00%																											
0.01%ステップ																														
設定値	入力/出力関係																													
150.00%	0...9000V (/150V) / 4...20mA																													

設定項目	設定説明	設定内容																																															
電力レンジ P RANGE	アナログ出力の定格出力範囲上限/下限に対する電力計測値を設定します。	<p>【上限/下限選択】</p>  <p>【上限】</p>  <p>太枠: 初期設定値</p> <table border="1" data-bbox="534 392 1189 481"> <thead> <tr> <th colspan="4">設定範囲</th> </tr> </thead> <tbody> <tr> <td>上限設定値</td> <td>0.00 ... 100.00 ... 120.00%</td> <td>0.01%ステップ</td> <td>定格電力を 100.00% とします。</td> </tr> <tr> <td>下限設定値</td> <td>-120.00 ... 0.00%</td> <td>0.01%ステップ</td> <td></td> </tr> </tbody> </table> <ul style="list-style-type: none"> 出力要素に「+ΣP, +P₁, +P₂, +P₃」を選択した場合、下限設定値によらず、0...上限設定値のレンジとなります。(下限設定値は無効) 上限設定値が 20%未満の場合、出力が定格出力範囲の下限値 (4...20mA の場合 4mA) となります。 下限設定値...上限設定値のレンジとする場合は、出力要素に「±ΣP, ±P₁, ±P₂, ±P₃」を選択してください。また、上限設定値を 0.00%としたときのみ、0...下限設定値のレンジとなります。 需要電力、最大需要電力は、下限設定値...上限設定値のみのレンジとなります。 <p>■ 設定例 定格電力 1000W (110V,5A) 時</p> <table border="1" data-bbox="534 694 1300 884"> <thead> <tr> <th>No.</th> <th>出力要素</th> <th>下限設定値</th> <th>上限設定値</th> <th>入力/出力関係</th> </tr> </thead> <tbody> <tr> <td>1</td> <td>+ΣP, ±ΣP</td> <td>0.00%</td> <td>83.33%</td> <td>0...833.3W / 4...20mA</td> </tr> <tr> <td>2</td> <td>+ΣP</td> <td>-66.67%</td> <td>66.67%</td> <td>0...666.7W / 1...5V</td> </tr> <tr> <td>3</td> <td>±ΣP</td> <td>-50.00%</td> <td>50.00%</td> <td>-500...0...500W / -5...0...5V</td> </tr> <tr> <td>4</td> <td>±ΣP</td> <td>-25.00%</td> <td>100.00%</td> <td>-250...1000W / 4...20mA</td> </tr> <tr> <td>5</td> <td>±ΣP</td> <td>-50.00%</td> <td>0.00%</td> <td>0...-500W / 4...20mA</td> </tr> <tr> <td>6</td> <td>+ΣP</td> <td>-50.00%</td> <td>0.00%</td> <td>4mA (+ΣP で上限値 20%未満の為)</td> </tr> </tbody> </table> <p>注意 上限設定値と下限設定値の差が、20%未満となる設定値には変更できません。</p>	設定範囲				上限設定値	0.00 ... 100.00 ... 120.00%	0.01%ステップ	定格電力を 100.00% とします。	下限設定値	-120.00 ... 0.00%	0.01%ステップ		No.	出力要素	下限設定値	上限設定値	入力/出力関係	1	+ΣP, ±ΣP	0.00%	83.33%	0...833.3W / 4...20mA	2	+ΣP	-66.67%	66.67%	0...666.7W / 1...5V	3	±ΣP	-50.00%	50.00%	-500...0...500W / -5...0...5V	4	±ΣP	-25.00%	100.00%	-250...1000W / 4...20mA	5	±ΣP	-50.00%	0.00%	0...-500W / 4...20mA	6	+ΣP	-50.00%	0.00%	4mA (+ΣP で上限値 20%未満の為)
設定範囲																																																	
上限設定値	0.00 ... 100.00 ... 120.00%	0.01%ステップ	定格電力を 100.00% とします。																																														
下限設定値	-120.00 ... 0.00%	0.01%ステップ																																															
No.	出力要素	下限設定値	上限設定値	入力/出力関係																																													
1	+ΣP, ±ΣP	0.00%	83.33%	0...833.3W / 4...20mA																																													
2	+ΣP	-66.67%	66.67%	0...666.7W / 1...5V																																													
3	±ΣP	-50.00%	50.00%	-500...0...500W / -5...0...5V																																													
4	±ΣP	-25.00%	100.00%	-250...1000W / 4...20mA																																													
5	±ΣP	-50.00%	0.00%	0...-500W / 4...20mA																																													
6	+ΣP	-50.00%	0.00%	4mA (+ΣP で上限値 20%未満の為)																																													
需要電力 時限 Pd INTVL	需要電力計測の時限を設定します。	<ul style="list-style-type: none"> 需要電流時限の設定 (P11) を参照し、同様に設定してください。 																																															
無効電力 Q	無効電力の演算方式、アナログ出力の定格出力範囲上限/下限に対する無効電力計測値を設定します。	<p>【演算/レンジ選択】</p>  <p>太枠: 初期設定値</p> <table border="1" data-bbox="1109 1064 1276 1164"> <thead> <tr> <th colspan="2">設定範囲</th> </tr> </thead> <tbody> <tr> <td>Q=UIsinφ</td> <td></td> </tr> <tr> <td>Q=√S²-P²</td> <td></td> </tr> </tbody> </table> <p>【レンジ】</p> <p>太枠: 初期設定値</p> <table border="1" data-bbox="534 1220 1189 1310"> <thead> <tr> <th colspan="4">設定範囲(正:LAG、負:LEAD)</th> </tr> </thead> <tbody> <tr> <td>上限設定値</td> <td>0.00 ... 100.00 ... 120.00%</td> <td>0.01%ステップ</td> <td>定格無効電力を 100.00%とします。</td> </tr> <tr> <td>下限設定値</td> <td>-120.00 ... -100.00 ... 0.00%</td> <td>0.01%ステップ</td> <td></td> </tr> </tbody> </table> <ul style="list-style-type: none"> 上限設定値を 0.00%とした時、0...下限設定値 (LEAD) のレンジとなります。 アナログ出力要素が潮流無効電力の場合、下限=-上限設定値となります。(下限設定値は無効) この場合、上限設定値は20%以上としてください。20%未満に設定すると、出力が定格出力範囲の下限値 (4...20mAの場合4mA) となります。 <p>■ 設定例 定格電力 1000var (110V,5A) 時</p> <table border="1" data-bbox="534 1467 1244 1612"> <thead> <tr> <th>No.</th> <th>下限設定値</th> <th>上限設定値</th> <th>入力/出力関係</th> </tr> </thead> <tbody> <tr> <td>1</td> <td>-75.00%</td> <td>75.00%</td> <td>LEAD 750...0...LAG 750var / -5...0...5V</td> </tr> <tr> <td>2</td> <td>-25.00%</td> <td>100.00%</td> <td>LEAD 250...LAG 1000var / 4...20mA</td> </tr> <tr> <td>3</td> <td>0.00%</td> <td>83.33%</td> <td>0...LAG 833.3var / 4...20mA</td> </tr> <tr> <td>4</td> <td>-83.33%</td> <td>0.00%</td> <td>0...LEAD 833.3var / 4...20mA</td> </tr> </tbody> </table> <p>注意 上限設定値と下限設定値の差が、20%未満となる設定値には変更できません。</p> 	設定範囲		Q=UIsinφ		Q=√S²-P²		設定範囲(正:LAG、負:LEAD)				上限設定値	0.00 ... 100.00 ... 120.00%	0.01%ステップ	定格無効電力を 100.00%とします。	下限設定値	-120.00 ... -100.00 ... 0.00%	0.01%ステップ		No.	下限設定値	上限設定値	入力/出力関係	1	-75.00%	75.00%	LEAD 750...0...LAG 750var / -5...0...5V	2	-25.00%	100.00%	LEAD 250...LAG 1000var / 4...20mA	3	0.00%	83.33%	0...LAG 833.3var / 4...20mA	4	-83.33%	0.00%	0...LEAD 833.3var / 4...20mA									
設定範囲																																																	
Q=UIsinφ																																																	
Q=√S²-P²																																																	
設定範囲(正:LAG、負:LEAD)																																																	
上限設定値	0.00 ... 100.00 ... 120.00%	0.01%ステップ	定格無効電力を 100.00%とします。																																														
下限設定値	-120.00 ... -100.00 ... 0.00%	0.01%ステップ																																															
No.	下限設定値	上限設定値	入力/出力関係																																														
1	-75.00%	75.00%	LEAD 750...0...LAG 750var / -5...0...5V																																														
2	-25.00%	100.00%	LEAD 250...LAG 1000var / 4...20mA																																														
3	0.00%	83.33%	0...LAG 833.3var / 4...20mA																																														
4	-83.33%	0.00%	0...LEAD 833.3var / 4...20mA																																														
潮流 無効電力 Qpf	潮流無効電力のアナログ出力パターンを設定します。	<p>無効電力Qのレンジ上限設定値で動作します。(下限値=-上限設定値) 上限設定値は、20%以上としてください。20%未満に設定すると、出力が定格出力範囲の下限値となります。</p> <p>太枠: 初期設定値</p>  <table border="1" data-bbox="726 1736 1452 2072"> <thead> <tr> <th colspan="4">設定範囲</th> </tr> </thead> <tbody> <tr> <td>4 象限</td> <td>4QUADRANT</td> <td>2 象限(受電のみ)</td> <td>2QUADRANT(+)</td> </tr> <tr> <td>2 象限</td> <td>2QUADRANT</td> <td>2 象限(送電のみ)</td> <td>2QUADRANT(-)</td> </tr> </tbody> </table>  <p>送電時は Ovar 相当の出力</p> <p>受電時は Ovar 相当の出力</p> 	設定範囲				4 象限	4QUADRANT	2 象限(受電のみ)	2QUADRANT(+)	2 象限	2QUADRANT	2 象限(送電のみ)	2QUADRANT(-)																																			
設定範囲																																																	
4 象限	4QUADRANT	2 象限(受電のみ)	2QUADRANT(+)																																														
2 象限	2QUADRANT	2 象限(送電のみ)	2QUADRANT(-)																																														



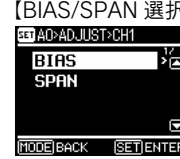

設定項目	設定説明	設定内容																																																												
皮相電力レンジ S RANGE	アナログ出力の定格出力範囲上限に対する皮相電力計測値を設定します。	<p>・電流レンジの設定 (P11) を参照し、同様に設定してください。</p> <p>太枠:初期設定値</p> <table border="1"> <thead> <tr> <th colspan="4">設定範囲</th> </tr> </thead> <tbody> <tr> <td>30.00</td> <td>...</td> <td>100.00</td> <td>...</td> </tr> <tr> <td></td> <td></td> <td>120.00%</td> <td>0.01%ステップ</td> </tr> </tbody> </table> <p>・定格皮相電力を100.00%とします。</p>	設定範囲				30.00	...	100.00	...			120.00%	0.01%ステップ																																																
設定範囲																																																														
30.00	...	100.00	...																																																											
		120.00%	0.01%ステップ																																																											
力率レンジ PF RANGE	アナログ出力の定格出力範囲に対する力率計測値を設定します。	<p>太枠:初期設定値</p>  <table border="1"> <thead> <tr> <th colspan="2">設定範囲</th> <th colspan="2">出力例</th> </tr> </thead> <tbody> <tr> <td>LEAD0.5...1...LAG 0.5</td> <td></td> <td>4...12...20mA</td> <td></td> </tr> <tr> <td>LEAD0 ...1...LAG 0</td> <td></td> <td>1...3...5V</td> <td></td> </tr> <tr> <td>LAG 0.5...1...LEAD0.5</td> <td></td> <td>-1...0...1mA</td> <td></td> </tr> <tr> <td>LAG 0 ...1...LEAD0</td> <td></td> <td>-5...0...5V</td> <td></td> </tr> </tbody> </table>  <p>送電時(P<0)も受電側からみた極性(V基準固定)</p>	設定範囲		出力例		LEAD0.5...1...LAG 0.5		4...12...20mA		LEAD0 ...1...LAG 0		1...3...5V		LAG 0.5...1...LEAD0.5		-1...0...1mA		LAG 0 ...1...LEAD0		-5...0...5V																																									
設定範囲		出力例																																																												
LEAD0.5...1...LAG 0.5		4...12...20mA																																																												
LEAD0 ...1...LAG 0		1...3...5V																																																												
LAG 0.5...1...LEAD0.5		-1...0...1mA																																																												
LAG 0 ...1...LEAD0		-5...0...5V																																																												
潮流力率 PFpf	潮流力率の出力方法を設定します。	<p>潮流無効電力の設定 (P12) を参照し、同様に設定してください</p> <p>太枠:初期設定値</p>  <table border="1"> <thead> <tr> <th colspan="2">設定範囲</th> <th colspan="2">出力例</th> </tr> </thead> <tbody> <tr> <td>4象限</td> <td></td> <td>4QUADRANT</td> <td></td> </tr> <tr> <td>2象限</td> <td></td> <td>2QUADRANT</td> <td></td> </tr> <tr> <td>2象限(受電のみ)</td> <td></td> <td>2QUADRANT(+)</td> <td></td> </tr> <tr> <td>2象限(送電のみ)</td> <td></td> <td>2QUADRANT(-)</td> <td></td> </tr> </tbody> </table>  <p>送電時(P<0)も送電側からみた極性(V基準180°反転)</p>	設定範囲		出力例		4象限		4QUADRANT		2象限		2QUADRANT		2象限(受電のみ)		2QUADRANT(+)		2象限(送電のみ)		2QUADRANT(-)																																									
設定範囲		出力例																																																												
4象限		4QUADRANT																																																												
2象限		2QUADRANT																																																												
2象限(受電のみ)		2QUADRANT(+)																																																												
2象限(送電のみ)		2QUADRANT(-)																																																												
周波数レンジ f RANGE	アナログ出力の定格出力範囲に対する周波数計測値を設定します。	<p>太枠:初期設定値</p>  <table border="1"> <thead> <tr> <th colspan="2">設定範囲</th> <th colspan="2">出力例</th> </tr> </thead> <tbody> <tr> <td>45...55Hz</td> <td></td> <td>4...20mA</td> <td></td> </tr> <tr> <td>55...65Hz</td> <td></td> <td>1...5V</td> <td></td> </tr> <tr> <td>45...65Hz</td> <td></td> <td>-1...1mA</td> <td></td> </tr> </tbody> </table>	設定範囲		出力例		45...55Hz		4...20mA		55...65Hz		1...5V		45...65Hz		-1...1mA																																													
設定範囲		出力例																																																												
45...55Hz		4...20mA																																																												
55...65Hz		1...5V																																																												
45...65Hz		-1...1mA																																																												
電力量 カウント 単位 Wh/varh	電力量の表示及び通信データの最小カウント単位を設定します。	<p>・設定値を最下桁として、最大9桁(99999999)まで積算します。超えた場合は再び"0"から積算します。</p> <p>・全負荷電力(kW/kvar) = $K \times VT$ 一次電圧(V) \times CT一次電流(A) $\times 10^{-3}$ $K: 3\phi 3W, 3\phi 4W = \sqrt{3}, 1\phi 2W = 1, 1\phi 3W = 2$</p> <table border="1"> <thead> <tr> <th colspan="2">全負荷電力 kW/kvar</th> <th colspan="4">設定範囲 kWh/kvarh</th> </tr> </thead> <tbody> <tr> <td>1未満</td> <td>0.01</td> <td>0.001</td> <td>0.0001</td> <td colspan="2">0.00001</td> </tr> <tr> <td>1以上 10未満</td> <td>0.1</td> <td>0.01</td> <td>0.001</td> <td colspan="2">0.0001</td> </tr> <tr> <td>10以上 100未満</td> <td>1</td> <td>0.1</td> <td>0.01</td> <td colspan="2">0.001</td> </tr> <tr> <td>100以上 1,000未満 (4)</td> <td>10</td> <td>1</td> <td>0.1</td> <td colspan="2">0.01</td> </tr> <tr> <td>1,000以上 10,000未満 (4)</td> <td>100</td> <td>(4) 10</td> <td>1</td> <td colspan="2">0.1</td> </tr> <tr> <td>10,000以上 100,000未満 (4)</td> <td>1,000</td> <td>(4) 100</td> <td>(4) 10</td> <td colspan="2">1</td> </tr> <tr> <td>100,000以上 1,000,000未満</td> <td>設定不可</td> <td>(4) 1,000</td> <td>(4) 100</td> <td>(4)</td> <td>10</td> </tr> <tr> <td>1,000,000以上 10,000,000未満</td> <td>設定不可</td> <td>設定不可</td> <td>(4) 1,000</td> <td>(4)</td> <td>100</td> </tr> <tr> <td>10,000,000以上 100,000,000未満</td> <td>設定不可</td> <td>設定不可</td> <td>設定不可</td> <td>(4)</td> <td>1,000</td> </tr> </tbody> </table> <p>注(4) 表示データの単位はMWh/Mvarhとなります。</p>	全負荷電力 kW/kvar		設定範囲 kWh/kvarh				1未満	0.01	0.001	0.0001	0.00001		1以上 10未満	0.1	0.01	0.001	0.0001		10以上 100未満	1	0.1	0.01	0.001		100以上 1,000未満 (4)	10	1	0.1	0.01		1,000以上 10,000未満 (4)	100	(4) 10	1	0.1		10,000以上 100,000未満 (4)	1,000	(4) 100	(4) 10	1		100,000以上 1,000,000未満	設定不可	(4) 1,000	(4) 100	(4)	10	1,000,000以上 10,000,000未満	設定不可	設定不可	(4) 1,000	(4)	100	10,000,000以上 100,000,000未満	設定不可	設定不可	設定不可	(4)	1,000
全負荷電力 kW/kvar		設定範囲 kWh/kvarh																																																												
1未満	0.01	0.001	0.0001	0.00001																																																										
1以上 10未満	0.1	0.01	0.001	0.0001																																																										
10以上 100未満	1	0.1	0.01	0.001																																																										
100以上 1,000未満 (4)	10	1	0.1	0.01																																																										
1,000以上 10,000未満 (4)	100	(4) 10	1	0.1																																																										
10,000以上 100,000未満 (4)	1,000	(4) 100	(4) 10	1																																																										
100,000以上 1,000,000未満	設定不可	(4) 1,000	(4) 100	(4)	10																																																									
1,000,000以上 10,000,000未満	設定不可	設定不可	(4) 1,000	(4)	100																																																									
10,000,000以上 100,000,000未満	設定不可	設定不可	設定不可	(4)	1,000																																																									
高調波時限 H INTVL	高調波計測の時限を設定します。	<p>太枠:初期設定値</p>  <table border="1"> <thead> <tr> <th colspan="3">設定範囲</th> </tr> </thead> <tbody> <tr> <td>0分</td> <td>5分</td> <td>30分</td> </tr> <tr> <td>1分</td> <td>10分</td> <td>-</td> </tr> <tr> <td>2分</td> <td>15分</td> <td>-</td> </tr> </tbody> </table>	設定範囲			0分	5分	30分	1分	10分	-	2分	15分	-																																																
設定範囲																																																														
0分	5分	30分																																																												
1分	10分	-																																																												
2分	15分	-																																																												

(3) アナログ出力設定 AO

設定項目	設定説明	設定内容																																																																																																																																																																							
出力パターン PATTERN	CH1...10に出力する計測要素をあらかじめ用意されたパターンから設定します。	 <p>CH個別に要素設定した場合、MANUALとなります。 注⁽⁵⁾ 3φ4W, 1φ3W : I₁、1φ2W : I となります。 注⁽⁶⁾ 3φ4W, 1φ3W : U_{1N}、1φ2W : U となります。 注⁽⁷⁾ 1φ2W : P、PF</p> <p style="text-align: right;">太枠:初期設定値</p> <table border="1"> <thead> <tr> <th colspan="2">設定範囲</th> <th>相線</th> <th>CH1</th> <th>CH2</th> <th>CH3</th> <th>CH4</th> <th>CH5</th> <th>CH6</th> <th>CH7</th> <th>CH8</th> <th>CH9</th> <th>CH10</th> </tr> </thead> <tbody> <tr> <td>個別</td> <td>MANUAL</td> <td>全て</td> <td></td><td></td><td></td><td></td><td></td><td></td><td></td><td></td><td></td><td></td> </tr> <tr> <td rowspan="4">標準</td> <td rowspan="4">NORMAL</td> <td colspan="11">各要素設定による</td> </tr> <tr> <td>3φ3W</td> <td>I1</td><td>I2</td><td>I3</td><td>U12</td><td>U23</td><td>U31</td><td>+ΣP</td><td>ΣQ</td><td>ΣPF</td><td>f</td> </tr> <tr> <td>3φ4W</td> <td>I1</td><td>I2</td><td>I3</td><td>U1N</td><td>U2N</td><td>U3N</td><td>+ΣP</td><td>ΣQ</td><td>ΣPF</td><td>f</td> </tr> <tr> <td>1φ2W</td> <td>I</td><td>U</td><td>+P</td><td>Q</td><td>PF</td><td>f</td><td>OFF</td><td>OFF</td><td>OFF</td><td>OFF</td> </tr> <tr> <td>1φ3W</td> <td>I1</td><td>I3</td><td>IN</td><td>U1N</td><td>U3N</td><td>U13</td><td>+ΣP</td><td>ΣQ</td><td>ΣPF</td><td>f</td> </tr> <tr> <td rowspan="3">需要</td> <td rowspan="3">DEMAND</td> <td>3φ3W</td> <td>Id1</td><td>Id2</td><td>Id3</td><td>ΣPd</td><td>Idmax1</td><td>Idmax2</td><td>Idmax3</td><td>ΣPdmax</td><td>OFF</td><td>OFF</td> </tr> <tr> <td>3φ4W</td> <td>Id1</td><td>Id2</td><td>Id3</td><td>IdN</td><td>ΣPd</td><td>Idmax1</td><td>Idmax2</td><td>Idmax3</td><td>IdmaxN</td><td>ΣPdmax</td> </tr> <tr> <td>1φ2W</td> <td>Id</td><td>Pd</td><td>Idmax</td><td>Pdmax</td><td>OFF</td><td>OFF</td><td>OFF</td><td>OFF</td><td>OFF</td><td>OFF</td> </tr> <tr> <td>1φ3W</td> <td>Id1</td><td>Id3</td><td>IdN</td><td>ΣPd</td><td>Idmax1</td><td>Idmax3</td><td>IdmaxN</td><td>ΣPdmax</td><td>OFF</td><td>OFF</td> </tr> <tr> <td>総線2出力</td> <td>ISOLATION</td> <td>3φ3W</td> <td>I1(̂)</td><td>U12(̂)</td><td>+ΣP(̂)</td><td>ΣPF(̂)</td><td>f</td><td>I1(̂)</td><td>U12(̂)</td><td>+ΣP(̂)</td><td>ΣPF(̂)</td><td>f</td> </tr> <tr> <td>高調波</td> <td>HARMONIC</td> <td>3φ3W</td> <td colspan="3">I1(̂)</td><td colspan="3">U12(̂)</td><td colspan="3">U12(̂)</td> </tr> <tr> <td></td> <td></td> <td></td> <td>% 3rd</td><td>% 5th</td><td>% 7th</td><td>% THD</td><td>RMS 1st</td><td>% 3rd</td><td>% 5th</td><td>% 7th</td><td>% THD</td><td>RMS 1st</td> </tr> </tbody> </table>	設定範囲		相線	CH1	CH2	CH3	CH4	CH5	CH6	CH7	CH8	CH9	CH10	個別	MANUAL	全て											標準	NORMAL	各要素設定による											3φ3W	I1	I2	I3	U12	U23	U31	+ΣP	ΣQ	ΣPF	f	3φ4W	I1	I2	I3	U1N	U2N	U3N	+ΣP	ΣQ	ΣPF	f	1φ2W	I	U	+P	Q	PF	f	OFF	OFF	OFF	OFF	1φ3W	I1	I3	IN	U1N	U3N	U13	+ΣP	ΣQ	ΣPF	f	需要	DEMAND	3φ3W	Id1	Id2	Id3	ΣPd	Idmax1	Idmax2	Idmax3	ΣPdmax	OFF	OFF	3φ4W	Id1	Id2	Id3	IdN	ΣPd	Idmax1	Idmax2	Idmax3	IdmaxN	ΣPdmax	1φ2W	Id	Pd	Idmax	Pdmax	OFF	OFF	OFF	OFF	OFF	OFF	1φ3W	Id1	Id3	IdN	ΣPd	Idmax1	Idmax3	IdmaxN	ΣPdmax	OFF	OFF	総線2出力	ISOLATION	3φ3W	I1(̂)	U12(̂)	+ΣP(̂)	ΣPF(̂)	f	I1(̂)	U12(̂)	+ΣP(̂)	ΣPF(̂)	f	高調波	HARMONIC	3φ3W	I1(̂)			U12(̂)			U12(̂)						% 3rd	% 5th	% 7th	% THD	RMS 1st	% 3rd	% 5th	% 7th	% THD	RMS 1st
		設定範囲		相線	CH1	CH2	CH3	CH4	CH5	CH6	CH7	CH8	CH9	CH10																																																																																																																																																											
		個別	MANUAL	全て																																																																																																																																																																					
		標準	NORMAL	各要素設定による																																																																																																																																																																					
				3φ3W	I1	I2	I3	U12	U23	U31	+ΣP	ΣQ	ΣPF	f																																																																																																																																																											
3φ4W	I1			I2	I3	U1N	U2N	U3N	+ΣP	ΣQ	ΣPF	f																																																																																																																																																													
1φ2W	I			U	+P	Q	PF	f	OFF	OFF	OFF	OFF																																																																																																																																																													
1φ3W	I1	I3	IN	U1N	U3N	U13	+ΣP	ΣQ	ΣPF	f																																																																																																																																																															
需要	DEMAND	3φ3W	Id1	Id2	Id3	ΣPd	Idmax1	Idmax2	Idmax3	ΣPdmax	OFF	OFF																																																																																																																																																													
		3φ4W	Id1	Id2	Id3	IdN	ΣPd	Idmax1	Idmax2	Idmax3	IdmaxN	ΣPdmax																																																																																																																																																													
		1φ2W	Id	Pd	Idmax	Pdmax	OFF	OFF	OFF	OFF	OFF	OFF																																																																																																																																																													
1φ3W	Id1	Id3	IdN	ΣPd	Idmax1	Idmax3	IdmaxN	ΣPdmax	OFF	OFF																																																																																																																																																															
総線2出力	ISOLATION	3φ3W	I1(̂)	U12(̂)	+ΣP(̂)	ΣPF(̂)	f	I1(̂)	U12(̂)	+ΣP(̂)	ΣPF(̂)	f																																																																																																																																																													
高調波	HARMONIC	3φ3W	I1(̂)			U12(̂)			U12(̂)																																																																																																																																																																
			% 3rd	% 5th	% 7th	% THD	RMS 1st	% 3rd	% 5th	% 7th	% THD	RMS 1st																																																																																																																																																													
出力要素 ELEMENT	CH1...10に出力する計測要素をCH個別に設定します。	<p>【CH選択】</p>  <p>【要素選択】</p> 																																																																																																																																																																							
		<table border="1"> <thead> <tr> <th rowspan="2">計測要素</th> <th rowspan="2">要素表示</th> <th colspan="4">相線</th> </tr> <tr> <th>3φ3W</th> <th>3φ4W</th> <th>1φ2W</th> <th>1φ3W</th> </tr> </thead> <tbody> <tr> <td>電流</td> <td>I</td> <td>1, 2, 3, avg</td> <td>1, 2, 3, N, avg</td> <td>I</td> <td>1, 3, N</td> </tr> <tr> <td>潮流電流</td> <td>Ipf</td> <td>1, 2, 3</td> <td>1, 2, 3</td> <td>Ipf</td> <td>1, 3</td> </tr> <tr> <td>需要電流</td> <td>Id</td> <td>1, 2, 3, avg</td> <td>1, 2, 3, N, avg</td> <td>Id</td> <td>1, 3, N</td> </tr> <tr> <td>最大需要電流</td> <td>Idmax</td> <td>1, 2, 3, avg</td> <td>1, 2, 3, N, avg</td> <td>Idmax</td> <td>1, 3, N</td> </tr> <tr> <td>線間電圧 相電圧</td> <td>U</td> <td>12, 23, 31, avg</td> <td>12, 23, 31, LLavg, 1N, 2N, 3N, LNavg</td> <td>U</td> <td>13, 1N, 3N</td> </tr> <tr> <td>電力</td> <td>P</td> <td>+Σ</td> <td>+1, +2, +3, +Σ</td> <td>+P</td> <td>+Σ</td> </tr> <tr> <td></td> <td></td> <td>±Σ</td> <td>±1, ±2, ±3, ±Σ</td> <td>±P</td> <td>±Σ</td> </tr> <tr> <td>需要電力</td> <td>Pd</td> <td>Σ</td> <td>1, 2, 3, Σ</td> <td>Pd</td> <td>Σ</td> </tr> <tr> <td>最大需要電力</td> <td>Pdmax</td> <td>Σ</td> <td>1, 2, 3, Σ</td> <td>Pdmax</td> <td>Σ</td> </tr> <tr> <td>無効電力</td> <td>Q</td> <td>Σ</td> <td>1, 2, 3, Σ</td> <td>Q</td> <td>Σ</td> </tr> <tr> <td>潮流無効電力</td> <td>Qpf</td> <td>Σ</td> <td>1, 2, 3, Σ</td> <td>Qpf</td> <td>Σ</td> </tr> <tr> <td>皮相電力</td> <td>S</td> <td>Σ</td> <td>1, 2, 3, Σ</td> <td>S</td> <td>Σ</td> </tr> <tr> <td>力率</td> <td>PF</td> <td>Σ</td> <td>1, 2, 3, Σ</td> <td>PF</td> <td>Σ</td> </tr> <tr> <td>潮流力率</td> <td>PFpf</td> <td>Σ</td> <td>1, 2, 3, Σ</td> <td>PFpf</td> <td>Σ</td> </tr> <tr> <td>周波数</td> <td>f</td> <td>f</td> <td>f</td> <td>f</td> <td>f</td> </tr> </tbody> </table>	計測要素	要素表示	相線				3φ3W	3φ4W	1φ2W	1φ3W	電流	I	1, 2, 3, avg	1, 2, 3, N, avg	I	1, 3, N	潮流電流	Ipf	1, 2, 3	1, 2, 3	Ipf	1, 3	需要電流	Id	1, 2, 3, avg	1, 2, 3, N, avg	Id	1, 3, N	最大需要電流	Idmax	1, 2, 3, avg	1, 2, 3, N, avg	Idmax	1, 3, N	線間電圧 相電圧	U	12, 23, 31, avg	12, 23, 31, LLavg, 1N, 2N, 3N, LNavg	U	13, 1N, 3N	電力	P	+Σ	+1, +2, +3, +Σ	+P	+Σ			±Σ	±1, ±2, ±3, ±Σ	±P	±Σ	需要電力	Pd	Σ	1, 2, 3, Σ	Pd	Σ	最大需要電力	Pdmax	Σ	1, 2, 3, Σ	Pdmax	Σ	無効電力	Q	Σ	1, 2, 3, Σ	Q	Σ	潮流無効電力	Qpf	Σ	1, 2, 3, Σ	Qpf	Σ	皮相電力	S	Σ	1, 2, 3, Σ	S	Σ	力率	PF	Σ	1, 2, 3, Σ	PF	Σ	潮流力率	PFpf	Σ	1, 2, 3, Σ	PFpf	Σ	周波数	f	f	f	f	f																																																																			
		計測要素			要素表示	相線																																																																																																																																																																			
			3φ3W	3φ4W		1φ2W	1φ3W																																																																																																																																																																		
		電流	I	1, 2, 3, avg	1, 2, 3, N, avg	I	1, 3, N																																																																																																																																																																		
		潮流電流	Ipf	1, 2, 3	1, 2, 3	Ipf	1, 3																																																																																																																																																																		
		需要電流	Id	1, 2, 3, avg	1, 2, 3, N, avg	Id	1, 3, N																																																																																																																																																																		
		最大需要電流	Idmax	1, 2, 3, avg	1, 2, 3, N, avg	Idmax	1, 3, N																																																																																																																																																																		
		線間電圧 相電圧	U	12, 23, 31, avg	12, 23, 31, LLavg, 1N, 2N, 3N, LNavg	U	13, 1N, 3N																																																																																																																																																																		
		電力	P	+Σ	+1, +2, +3, +Σ	+P	+Σ																																																																																																																																																																		
		±Σ	±1, ±2, ±3, ±Σ	±P	±Σ																																																																																																																																																																				
需要電力	Pd	Σ	1, 2, 3, Σ	Pd	Σ																																																																																																																																																																				
最大需要電力	Pdmax	Σ	1, 2, 3, Σ	Pdmax	Σ																																																																																																																																																																				
無効電力	Q	Σ	1, 2, 3, Σ	Q	Σ																																																																																																																																																																				
潮流無効電力	Qpf	Σ	1, 2, 3, Σ	Qpf	Σ																																																																																																																																																																				
皮相電力	S	Σ	1, 2, 3, Σ	S	Σ																																																																																																																																																																				
力率	PF	Σ	1, 2, 3, Σ	PF	Σ																																																																																																																																																																				
潮流力率	PFpf	Σ	1, 2, 3, Σ	PFpf	Σ																																																																																																																																																																				
周波数	f	f	f	f	f																																																																																																																																																																				
<table border="1"> <thead> <tr> <th rowspan="2">計測要素</th> <th rowspan="2">要素表示</th> <th colspan="4">相線</th> </tr> <tr> <th>3φ3W</th> <th>3φ4W</th> <th>1φ2W</th> <th>1φ3W</th> </tr> </thead> <tbody> <tr> <td rowspan="6">高調波 電流</td> <td>歪率</td> <td rowspan="6">HI</td> <td colspan="2">THD</td> <td rowspan="6">2VT2CT 1, 3</td> <td rowspan="6">1, 2, 3</td> <td rowspan="6">HI</td> <td rowspan="6">1, 3</td> </tr> <tr> <td>5次換算含有率</td> <td colspan="2">CONV.5th</td> </tr> <tr> <td>3, 5, 7, 9, 11, 13, 15次含有率</td> <td>%</td> <td colspan="2">3rd, 5, 7, 9, 11, 13, 15th</td> </tr> <tr> <td>5次換算実効値</td> <td rowspan="3">RMS</td> <td colspan="2">CONV.5th</td> </tr> <tr> <td>基本波実効値</td> <td colspan="2">1st</td> </tr> <tr> <td>3, 5, 7, 9, 11, 13, 15次実効値</td> <td colspan="2">3rd, 5, 7, 9, 11, 13, 15th</td> </tr> <tr> <td rowspan="6">高調波 電圧</td> <td>歪率</td> <td rowspan="6">HU</td> <td colspan="2">THD</td> <td rowspan="6">12, 23</td> <td rowspan="6">HU</td> <td rowspan="6">1N, 3N</td> </tr> <tr> <td>5次換算含有率</td> <td colspan="2">CONV.5th</td> </tr> <tr> <td>3, 5, 7, 9, 11, 13, 15次含有率</td> <td>%</td> <td colspan="2">3rd, 5, 7, 9, 11, 13, 15th</td> </tr> <tr> <td>5次換算実効値</td> <td rowspan="3">RMS</td> <td colspan="2">CONV.5th</td> </tr> <tr> <td>基本波実効値</td> <td colspan="2">1st</td> </tr> <tr> <td>3, 5, 7, 9, 11, 13, 15次実効値</td> <td colspan="2">3rd, 5, 7, 9, 11, 13, 15th</td> </tr> </tbody> </table>	計測要素	要素表示	相線				3φ3W	3φ4W	1φ2W	1φ3W	高調波 電流	歪率	HI	THD		2VT2CT 1, 3	1, 2, 3	HI	1, 3	5次換算含有率	CONV.5th		3, 5, 7, 9, 11, 13, 15次含有率	%	3rd, 5, 7, 9, 11, 13, 15th		5次換算実効値	RMS	CONV.5th		基本波実効値	1st		3, 5, 7, 9, 11, 13, 15次実効値	3rd, 5, 7, 9, 11, 13, 15th		高調波 電圧	歪率	HU	THD		12, 23	HU	1N, 3N	5次換算含有率	CONV.5th		3, 5, 7, 9, 11, 13, 15次含有率	%	3rd, 5, 7, 9, 11, 13, 15th		5次換算実効値	RMS	CONV.5th		基本波実効値	1st		3, 5, 7, 9, 11, 13, 15次実効値	3rd, 5, 7, 9, 11, 13, 15th																																																																																																													
計測要素			要素表示	相線																																																																																																																																																																					
	3φ3W	3φ4W		1φ2W	1φ3W																																																																																																																																																																				
高調波 電流	歪率	HI	THD		2VT2CT 1, 3	1, 2, 3	HI	1, 3																																																																																																																																																																	
	5次換算含有率		CONV.5th																																																																																																																																																																						
	3, 5, 7, 9, 11, 13, 15次含有率		%	3rd, 5, 7, 9, 11, 13, 15th																																																																																																																																																																					
	5次換算実効値		RMS	CONV.5th																																																																																																																																																																					
	基本波実効値			1st																																																																																																																																																																					
	3, 5, 7, 9, 11, 13, 15次実効値			3rd, 5, 7, 9, 11, 13, 15th																																																																																																																																																																					
高調波 電圧	歪率	HU	THD		12, 23	HU	1N, 3N																																																																																																																																																																		
	5次換算含有率		CONV.5th																																																																																																																																																																						
	3, 5, 7, 9, 11, 13, 15次含有率		%	3rd, 5, 7, 9, 11, 13, 15th																																																																																																																																																																					
	5次換算実効値		RMS	CONV.5th																																																																																																																																																																					
	基本波実効値			1st																																																																																																																																																																					
	3, 5, 7, 9, 11, 13, 15次実効値			3rd, 5, 7, 9, 11, 13, 15th																																																																																																																																																																					
<ul style="list-style-type: none"> ・ 1,2,3,Nは相、avgは各相の平均、Σはトータルを表します。 ・ OFFに設定すると出力は定格出力範囲の下限値となります。(4...20mAの場合4mA) ・ 電力レンジが片振れ (0...+P [W]) の場合は+P、両振れ (±P [W]) の場合は±Pを選択してください。詳細は電力レンジ設定を参照。 																																																																																																																																																																									

設定項目	設定説明	設定内容												
出力仕様 SPEC	0...5V、1...5V、 0...10V 出力仕様時の定格出力 範囲をCH個別に設定 します。	<p>【CH 選択】</p>  <p>【0...5V/1...5V 選択】</p>  <p>太枠:初期設定値</p> <table border="1"> <thead> <tr> <th colspan="3">設定範囲</th> </tr> <tr> <th>0...5V仕様</th> <th>1...5V仕様</th> <th>0...10V仕様</th> </tr> </thead> <tbody> <tr> <td>0...5V</td> <td>0...5V</td> <td>0...10V</td> </tr> <tr> <td>1...5V</td> <td>1...5V</td> <td>2...10V</td> </tr> </tbody> </table> <p>その他の出力仕様の場合、設定項目はスキップされます。</p>	設定範囲			0...5V仕様	1...5V仕様	0...10V仕様	0...5V	0...5V	0...10V	1...5V	1...5V	2...10V
設定範囲														
0...5V仕様	1...5V仕様	0...10V仕様												
0...5V	0...5V	0...10V												
1...5V	1...5V	2...10V												
出力 リミッタ LIMIT	出力リミッタの ON/OFFをCH個別に 設定します。	<p>ONにすると出力スパンに対して、上限:+1%、下限:-1%で出力リミッタがかかります。</p> <p>【CH 選択】</p>  <p>【ON/OFF 選択】</p>  <p>太枠:初期設定値</p> <table border="1"> <thead> <tr> <th>設定範囲</th> </tr> </thead> <tbody> <tr> <td>OFF</td> </tr> <tr> <td>ON</td> </tr> </tbody> </table> <p>出力仕様が4...20mAの場合、 リミッタ OFF : 0.80...23.20mA の範囲となります。 リミッタ ON : 3.84...20.16mA の範囲となります。</p>	設定範囲	OFF	ON									
設定範囲														
OFF														
ON														
出力調整 ADJUST	アナログ出力のBIAS 及びSPAN調整を CH個別に行います。	<p>▲▼で出力を増減し、SETで調整値を確定します。</p> <p>【CH 選択】</p>  <p>【BIAS/SPAN 選択】</p>  <p>【SPAN 調整】</p>  <p>太枠:初期設定値</p> <table border="1"> <thead> <tr> <th colspan="2">調整範囲</th> </tr> <tr> <th>BIAS</th> <th>SPAN</th> </tr> </thead> <tbody> <tr> <td>-10.00... 0.00 ...+10.00%</td> <td>90.00... 100.00 ...110.00%</td> </tr> </tbody> </table> <p>接続機器とのマッチングが必要な場合のみ、実施してください。</p>	調整範囲		BIAS	SPAN	-10.00... 0.00 ...+10.00%	90.00... 100.00 ...110.00%						
調整範囲														
BIAS	SPAN													
-10.00... 0.00 ...+10.00%	90.00... 100.00 ...110.00%													





(4) パルス出力設定 PO

設定項目	設定説明	設定内容																																																												
出力要素 (ELEMENT)	CH11...12にパルス 出力する計測要素を CH個別に設定します。	<p>【CH選択】</p>  <p>【要素選択】</p>  <p>太枠:初期設定値</p> <table border="1"> <thead> <tr> <th colspan="3">設定範囲</th> </tr> <tr> <th></th> <th>CH11</th> <th>CH12</th> </tr> </thead> <tbody> <tr> <td>パルスOFF</td> <td>OFF</td> <td>OFF</td> </tr> <tr> <td>電力量(受電)</td> <td>+Wh</td> <td>+Wh</td> </tr> <tr> <td>電力量(送電)</td> <td>-Wh</td> <td>-Wh</td> </tr> <tr> <td>無効電力量(受電,LAG)</td> <td>+varh LAG</td> <td>+varh LAG</td> </tr> <tr> <td>無効電力量(受電,LEAD)</td> <td>+varh LEAD</td> <td>+varh LEAD</td> </tr> <tr> <td>無効電力量(送電,LAG)</td> <td>-varh LAG</td> <td>-varh LAG</td> </tr> <tr> <td>無効電力量(送電,LEAD)</td> <td>-varh LEAD</td> <td>-varh LEAD</td> </tr> </tbody> </table>	設定範囲				CH11	CH12	パルスOFF	OFF	OFF	電力量(受電)	+Wh	+Wh	電力量(送電)	-Wh	-Wh	無効電力量(受電,LAG)	+varh LAG	+varh LAG	無効電力量(受電,LEAD)	+varh LEAD	+varh LEAD	無効電力量(送電,LAG)	-varh LAG	-varh LAG	無効電力量(送電,LEAD)	-varh LEAD	-varh LEAD																																	
設定範囲																																																														
	CH11	CH12																																																												
パルスOFF	OFF	OFF																																																												
電力量(受電)	+Wh	+Wh																																																												
電力量(送電)	-Wh	-Wh																																																												
無効電力量(受電,LAG)	+varh LAG	+varh LAG																																																												
無効電力量(受電,LEAD)	+varh LEAD	+varh LEAD																																																												
無効電力量(送電,LAG)	-varh LAG	-varh LAG																																																												
無効電力量(送電,LEAD)	-varh LEAD	-varh LEAD																																																												
出力パルス 単位 (RATE)	CH11...12の出力 パルス単位を CH個別に設定します。	<p>【CH 選択】</p>  <p>【出力パルス単位】</p>  <p>太枠:初期設定値</p> <table border="1"> <thead> <tr> <th colspan="2">全負荷電力 kW/kvar</th> <th colspan="4">設定範囲 kWh/pulse または kvarh/pulse</th> </tr> </thead> <tbody> <tr> <td>1未満</td> <td>1未満</td> <td>0.1</td> <td>0.01</td> <td>0.001</td> <td>0.0001</td> </tr> <tr> <td>1以上</td> <td>10未満</td> <td>1</td> <td>0.1</td> <td>0.01</td> <td>0.001</td> </tr> <tr> <td>10以上</td> <td>100未満</td> <td>10</td> <td>1</td> <td>0.1</td> <td>0.01</td> </tr> <tr> <td>100以上</td> <td>1,000未満</td> <td>100</td> <td>10</td> <td>1</td> <td>0.1</td> </tr> <tr> <td>1,000以上</td> <td>10,000未満</td> <td>1,000</td> <td>100</td> <td>10</td> <td>1</td> </tr> <tr> <td>10,000以上</td> <td>100,000未満</td> <td>10,000</td> <td>1,000</td> <td>100</td> <td>10</td> </tr> <tr> <td>100,000以上</td> <td>1,000,000未満</td> <td>100,000</td> <td>10,000</td> <td>1,000</td> <td>100</td> </tr> <tr> <td>1,000,000以上</td> <td>10,000,000未満</td> <td>1,000,000</td> <td>100,000</td> <td>10,000</td> <td>1,000</td> </tr> <tr> <td>10,000,000以上</td> <td>100,000,000未満</td> <td>10,000,000</td> <td>1,000,000</td> <td>100,000</td> <td>10,000</td> </tr> </tbody> </table>	全負荷電力 kW/kvar		設定範囲 kWh/pulse または kvarh/pulse				1未満	1未満	0.1	0.01	0.001	0.0001	1以上	10未満	1	0.1	0.01	0.001	10以上	100未満	10	1	0.1	0.01	100以上	1,000未満	100	10	1	0.1	1,000以上	10,000未満	1,000	100	10	1	10,000以上	100,000未満	10,000	1,000	100	10	100,000以上	1,000,000未満	100,000	10,000	1,000	100	1,000,000以上	10,000,000未満	1,000,000	100,000	10,000	1,000	10,000,000以上	100,000,000未満	10,000,000	1,000,000	100,000	10,000
全負荷電力 kW/kvar		設定範囲 kWh/pulse または kvarh/pulse																																																												
1未満	1未満	0.1	0.01	0.001	0.0001																																																									
1以上	10未満	1	0.1	0.01	0.001																																																									
10以上	100未満	10	1	0.1	0.01																																																									
100以上	1,000未満	100	10	1	0.1																																																									
1,000以上	10,000未満	1,000	100	10	1																																																									
10,000以上	100,000未満	10,000	1,000	100	10																																																									
100,000以上	1,000,000未満	100,000	10,000	1,000	100																																																									
1,000,000以上	10,000,000未満	1,000,000	100,000	10,000	1,000																																																									
10,000,000以上	100,000,000未満	10,000,000	1,000,000	100,000	10,000																																																									

(5) 通信出力設定 COMM

設定項目	設定説明	設定内容																												
プロトコル PROTOCOL	通信プロトコルを設定します。	<table border="1"> <tr> <th colspan="2">プロトコル</th> <th colspan="2">アドレス</th> </tr> <tr> <td colspan="2">太枠:初期設定値</td> <td colspan="2">太枠:初期設定値</td> </tr> <tr> <td>設定範囲</td> <td>MODBUS RTU</td> <td>MODBUS RTU</td> <td>プロトコルA</td> </tr> <tr> <td>プロトコルA</td> <td>PROTOCOL A</td> <td>1</td> <td>1 ... 254</td> </tr> </table>	プロトコル		アドレス		太枠:初期設定値		太枠:初期設定値		設定範囲	MODBUS RTU	MODBUS RTU	プロトコルA	プロトコルA	PROTOCOL A	1	1 ... 254												
プロトコル		アドレス																												
太枠:初期設定値		太枠:初期設定値																												
設定範囲	MODBUS RTU	MODBUS RTU	プロトコルA																											
プロトコルA	PROTOCOL A	1	1 ... 254																											
アドレス ADDRESS	通信アドレスを設定します。																													
ビット速度 BIT RATE	通信のビット速度を設定します。	<table border="1"> <tr> <th colspan="2">ビット速度</th> <th colspan="2">データ長</th> </tr> <tr> <td colspan="2">太枠:初期設定値</td> <td colspan="2">太枠:初期設定値</td> </tr> <tr> <td>設定範囲</td> <td>MODBUS RTU</td> <td>MODBUS RTU</td> <td>プロトコルA</td> </tr> <tr> <td>4800</td> <td>2400bps</td> <td>1</td> <td>7</td> </tr> <tr> <td>9600</td> <td>4800bps</td> <td>8</td> <td>8</td> </tr> <tr> <td>19200</td> <td>9600bps</td> <td>-</td> <td>8</td> </tr> <tr> <td>38400</td> <td>19200bps</td> <td>8(固定)</td> <td>8</td> </tr> </table>	ビット速度		データ長		太枠:初期設定値		太枠:初期設定値		設定範囲	MODBUS RTU	MODBUS RTU	プロトコルA	4800	2400bps	1	7	9600	4800bps	8	8	19200	9600bps	-	8	38400	19200bps	8(固定)	8
ビット速度		データ長																												
太枠:初期設定値		太枠:初期設定値																												
設定範囲	MODBUS RTU	MODBUS RTU	プロトコルA																											
4800	2400bps	1	7																											
9600	4800bps	8	8																											
19200	9600bps	-	8																											
38400	19200bps	8(固定)	8																											
データ長 DATA BITS	通信のデータ長を設定します。																													
パリティ PARITY	通信データの パリティチェック 方法を設定します。	<table border="1"> <tr> <th colspan="3">太枠:初期設定値</th> </tr> <tr> <th colspan="3">設定範囲</th> </tr> <tr> <td></td> <td>MODBUS RTU</td> <td>プロトコルA</td> </tr> <tr> <td>奇数</td> <td>ODD</td> <td>ODD</td> </tr> <tr> <td>偶数</td> <td>EVEN</td> <td>EVEN</td> </tr> <tr> <td>なし</td> <td>NONE</td> <td>NONE</td> </tr> </table>	太枠:初期設定値			設定範囲				MODBUS RTU	プロトコルA	奇数	ODD	ODD	偶数	EVEN	EVEN	なし	NONE	NONE										
太枠:初期設定値																														
設定範囲																														
	MODBUS RTU	プロトコルA																												
奇数	ODD	ODD																												
偶数	EVEN	EVEN																												
なし	NONE	NONE																												
ストップ ビット STOP BIT	通信の ストップビットを 設定します。	<table border="1"> <tr> <th colspan="2">太枠:初期設定値</th> </tr> <tr> <th colspan="2">設定範囲</th> </tr> <tr> <td>MODBUS RTU</td> <td>プロトコルA</td> </tr> <tr> <td>1</td> <td>1</td> </tr> <tr> <td>2</td> <td>2</td> </tr> </table>	太枠:初期設定値		設定範囲		MODBUS RTU	プロトコルA	1	1	2	2																		
太枠:初期設定値																														
設定範囲																														
MODBUS RTU	プロトコルA																													
1	1																													
2	2																													

(6) コンフィグ CFG

設定項目	設定説明	設定内容																								
ディスプレイ DISPLAY	有機 EL 表示の 自動消灯時間、 明るさを設定しま す。	<p>【自動消灯時間/明るさ選択】</p>  <p>【自動消灯時間】</p> <table border="1"> <tr> <th colspan="2">太枠:初期設定値</th> </tr> <tr> <th colspan="2">設定範囲</th> </tr> <tr> <td>1分</td> <td>10分</td> </tr> <tr> <td>2分</td> <td>15分</td> </tr> <tr> <td>5分</td> <td>30分</td> </tr> </table> <p>【明るさ】</p> <table border="1"> <tr> <th colspan="2">太枠:初期設定値</th> </tr> <tr> <th colspan="2">設定範囲</th> </tr> <tr> <td>5</td> <td>明るい</td> </tr> <tr> <td>4</td> <td>↑</td> </tr> <tr> <td>3</td> <td></td> </tr> <tr> <td>2</td> <td>↓</td> </tr> <tr> <td>1</td> <td>暗い</td> </tr> </table>	太枠:初期設定値		設定範囲		1分	10分	2分	15分	5分	30分	太枠:初期設定値		設定範囲		5	明るい	4	↑	3		2	↓	1	暗い
太枠:初期設定値																										
設定範囲																										
1分	10分																									
2分	15分																									
5分	30分																									
太枠:初期設定値																										
設定範囲																										
5	明るい																									
4	↑																									
3																										
2	↓																									
1	暗い																									
リセット RESET	最大値(MAX)、 電力量(Wh/varh)、 設定値(SETTINGS) をリセットします。	<p>▲▼で選択し、SET長押し1秒でリセット(初期化)します。</p>  <p>“ALL” を選択すると、全項目を一括でリセットします。 リセットが完了すると、項目の左側に「レ」点が点灯します。 続けて、他の項目をリセットすることもできます。 設定値をリセットすると、三相3線 (2VT2CT) の初期設定値となります。</p>																								
ソフトウェア バージョン SOFTWARE	ソフトウェアの バージョンを表示 します。	<p>バージョン：英数字3桁</p>  <p>設定管理No.：0000~9999</p> 																								
設定管理 No. SETTING No.	設定ソフトで指定 した設定管理No.を 表示します。	<p>設定値データの管理や照合等に使用できます。 本体で設定管理No.を変更することは できません。 本体で他の設定変更を行った場合、 No.も0000に変更されます。</p>																								

9 テストモード

9.1 テストフロー

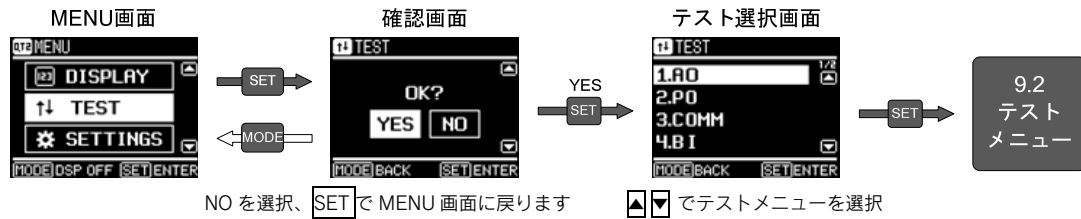

9.2 テストメニュー

テスト項目	テスト内容																																																																																							
アナログ出力 AO	<ul style="list-style-type: none"> テストを実施するチャンネル (CH1...10) を選択します。 アナログ出力値 (0,25,50,75,100%) を、▲▼ で選択し、SET で出力します。 <p>設定値－出力表</p> <table border="1"> <tr> <th>設定</th> <th>4...20mA</th> <th>0...5V</th> <th>-5...5V</th> </tr> <tr> <td>0%</td> <td>4mA</td> <td>0V</td> <td>-5V</td> </tr> <tr> <td>25%</td> <td>8mA</td> <td>1.25V</td> <td>-2.5V</td> </tr> <tr> <td>50%</td> <td>12mA</td> <td>2.5V</td> <td>0V</td> </tr> <tr> <td>75%</td> <td>16mA</td> <td>3.75V</td> <td>2.5V</td> </tr> <tr> <td>100%</td> <td>20mA</td> <td>5V</td> <td>5V</td> </tr> </table> <p>注意 CH選択画面になった時点で、全ての出力が下限値となります。</p>	設定	4...20mA	0...5V	-5...5V	0%	4mA	0V	-5V	25%	8mA	1.25V	-2.5V	50%	12mA	2.5V	0V	75%	16mA	3.75V	2.5V	100%	20mA	5V	5V																																																															
設定	4...20mA	0...5V	-5...5V																																																																																					
0%	4mA	0V	-5V																																																																																					
25%	8mA	1.25V	-2.5V																																																																																					
50%	12mA	2.5V	0V																																																																																					
75%	16mA	3.75V	2.5V																																																																																					
100%	20mA	5V	5V																																																																																					
パルス出力 PO	<ul style="list-style-type: none"> テストを実施するチャンネル (CH11,12) を選択します。 SET を押すと、1秒間隔でパルスが出力し、再びSET を押すと、パルス出力が停止します。下段にパルス出力数が表示されます。(0→1→2→...→999→1000→1→...) <p>注意 CH選択画面になった時点で、全てのパルス出力が停止します。</p>																																																																																							
通信出力 COMM	<ul style="list-style-type: none"> 通信出力値 (0,25,50,75,100%) を、▲▼ で選択し、SET で確定します。 計測値要求 (クエリ, コマンド) に対し、選択した設定値を出力します。 <p>設定値－出力表 (定格110V, 5A, 3φ3W, 45...65Hzの場合)</p> <table border="1"> <thead> <tr> <th>要素</th> <th></th> <th>設定値</th> <th>入力相当</th> </tr> </thead> <tbody> <tr> <td>電流</td> <td>I</td> <td>0...100%</td> <td>0...5A</td> </tr> <tr> <td>潮流電流</td> <td>Ipf</td> <td>0...50...100%</td> <td>-5...0...5A</td> </tr> <tr> <td>線間電圧</td> <td>U</td> <td>0...100%</td> <td>0...150V</td> </tr> <tr> <td>電力 / 無効電力</td> <td>P/Q</td> <td>0...50...100%</td> <td>-1...0...1kW/kvar</td> </tr> <tr> <td>皮相電力</td> <td>S</td> <td>0...100%</td> <td>0...1kVA</td> </tr> <tr> <td>力率</td> <td>PF</td> <td>0...50...100%</td> <td>LEAD 0...1...LAG 0</td> </tr> <tr> <td rowspan="2">歪率, 含有率</td> <td>HI</td> <td>0...100%</td> <td>0...100%</td> </tr> <tr> <td>HU</td> <td>0...100%</td> <td>0...20%</td> </tr> </tbody> </table> <p>電力量/無効電力量は 0、250000、500000、750000、999999 を出力します。</p>	要素		設定値	入力相当	電流	I	0...100%	0...5A	潮流電流	Ipf	0...50...100%	-5...0...5A	線間電圧	U	0...100%	0...150V	電力 / 無効電力	P/Q	0...50...100%	-1...0...1kW/kvar	皮相電力	S	0...100%	0...1kVA	力率	PF	0...50...100%	LEAD 0...1...LAG 0	歪率, 含有率	HI	0...100%	0...100%	HU	0...100%	0...20%																																																				
要素		設定値	入力相当																																																																																					
電流	I	0...100%	0...5A																																																																																					
潮流電流	Ipf	0...50...100%	-5...0...5A																																																																																					
線間電圧	U	0...100%	0...150V																																																																																					
電力 / 無効電力	P/Q	0...50...100%	-1...0...1kW/kvar																																																																																					
皮相電力	S	0...100%	0...1kVA																																																																																					
力率	PF	0...50...100%	LEAD 0...1...LAG 0																																																																																					
歪率, 含有率	HI	0...100%	0...100%																																																																																					
	HU	0...100%	0...20%																																																																																					
バイナリ入力 BI (外部リセット入力)	<ul style="list-style-type: none"> バイナリ入力あり/なしにより下記の通り表示されます。 <table border="1"> <thead> <tr> <th>入力</th> <th>表示</th> </tr> </thead> <tbody> <tr> <td>あり</td> <td>ON</td> </tr> <tr> <td>なし</td> <td>OFF</td> </tr> </tbody> </table>	入力	表示	あり	ON	なし	OFF																																																																																	
入力	表示																																																																																							
あり	ON																																																																																							
なし	OFF																																																																																							
配線確認 WIRING CK	<ul style="list-style-type: none"> 電圧、電流の位相角が表示されます。(U₁₂又はU_{1N}基準) <p>[3φ4W]</p> <p>各相線時、力率1における位相角表示は以下の通りです。 著しく異なる場合は、配線の確認を行ってください。</p> <table border="1"> <thead> <tr> <th>要素</th> <th colspan="2">三相3線 2VT2CT</th> <th colspan="2">三相3線 2VT3CT</th> <th colspan="2">三相4線 2VT3CT</th> <th colspan="2">三相4線 3VT3CT</th> <th colspan="2">単相2線</th> <th colspan="2">単相3線</th> </tr> </thead> <tbody> <tr> <td rowspan="3">電圧</td> <td>U₁₂</td> <td>0°</td> <td>U₁₂</td> <td>0°</td> <td>U_{1N}</td> <td>0°</td> <td>U_{1N}</td> <td>0°</td> <td>U</td> <td>0°</td> <td>U_{1N}</td> <td>0°</td> </tr> <tr> <td>U₂₃</td> <td>-60°</td> <td>U₂₃</td> <td>-60°</td> <td>—</td> <td>—</td> <td>U_{2N}</td> <td>120°</td> <td>—</td> <td>—</td> <td>—</td> <td>—</td> </tr> <tr> <td>—</td> <td>—</td> <td>—</td> <td>—</td> <td>U_{3N}</td> <td>-120°</td> <td>U_{3N}</td> <td>-120°</td> <td>—</td> <td>—</td> <td>U_{3N}</td> <td>180°</td> </tr> <tr> <td rowspan="3">電流</td> <td>I₁</td> <td>30°</td> <td>I₁</td> <td>30°</td> <td>I₁</td> <td>0°</td> <td>I₁</td> <td>0°</td> <td>I</td> <td>0°</td> <td>I₁</td> <td>0°</td> </tr> <tr> <td>—</td> <td>—</td> <td>I₂</td> <td>150°</td> <td>I₂</td> <td>120°</td> <td>I₂</td> <td>120°</td> <td>—</td> <td>—</td> <td>—</td> <td>—</td> </tr> <tr> <td>I₃</td> <td>-90°</td> <td>I₃</td> <td>-90°</td> <td>I₃</td> <td>-120°</td> <td>I₃</td> <td>-120°</td> <td>—</td> <td>—</td> <td>I₃</td> <td>180°</td> </tr> </tbody> </table>	要素	三相3線 2VT2CT		三相3線 2VT3CT		三相4線 2VT3CT		三相4線 3VT3CT		単相2線		単相3線		電圧	U ₁₂	0°	U ₁₂	0°	U _{1N}	0°	U _{1N}	0°	U	0°	U _{1N}	0°	U ₂₃	-60°	U ₂₃	-60°	—	—	U _{2N}	120°	—	—	—	—	—	—	—	—	U _{3N}	-120°	U _{3N}	-120°	—	—	U _{3N}	180°	電流	I ₁	30°	I ₁	30°	I ₁	0°	I ₁	0°	I	0°	I ₁	0°	—	—	I ₂	150°	I ₂	120°	I ₂	120°	—	—	—	—	I ₃	-90°	I ₃	-90°	I ₃	-120°	I ₃	-120°	—	—	I ₃	180°
要素	三相3線 2VT2CT		三相3線 2VT3CT		三相4線 2VT3CT		三相4線 3VT3CT		単相2線		単相3線																																																																													
電圧	U ₁₂	0°	U ₁₂	0°	U _{1N}	0°	U _{1N}	0°	U	0°	U _{1N}	0°																																																																												
	U ₂₃	-60°	U ₂₃	-60°	—	—	U _{2N}	120°	—	—	—	—																																																																												
	—	—	—	—	U _{3N}	-120°	U _{3N}	-120°	—	—	U _{3N}	180°																																																																												
電流	I ₁	30°	I ₁	30°	I ₁	0°	I ₁	0°	I	0°	I ₁	0°																																																																												
	—	—	I ₂	150°	I ₂	120°	I ₂	120°	—	—	—	—																																																																												
	I ₃	-90°	I ₃	-90°	I ₃	-120°	I ₃	-120°	—	—	I ₃	180°																																																																												

10 仕様

10.1 定格

項目		仕様	
入力回路		三相 4 線 (2VT3CT, 3VT3CT)、三相 3 線 (2VT2CT, 2VT3CT)、 単相 3 線、単相 2 線 共用 (設定切替)	
電圧	三相 3 線 単相 2 線	AC110V、AC220V、AC440V 共用 (設定切替) 50/60Hz ⁽⁸⁾	
	単相 3 線	AC100-200V、AC200-400V 共用 (設定切替) 50/60Hz ⁽⁹⁾	
	三相 4 線	AC110/√3V、AC220/√3V、AC440/√3V 共用 (設定切替) 50/60Hz ⁽¹⁰⁾	
電流		AC5A、AC1A 共用 (設定切替) 50/60Hz 消費電力 0.1VA 以下	
補助電源	電源範囲 消費電力	1) AC 80...264V 50/60Hz (定格電圧 AC 100/110V 15VA) (定格電圧 AC 200/220V 18VA) DC 80...264V (定格電圧 DC 100/110V 9W) (定格電圧 DC 200/220V 10W) 交流直流両用	ご指定
		2) DC 20...57V (定格電圧 DC 24V 11W) (定格電圧 DC 48V 12W)	
	突入電流	AC110V : 5.5A 以下、AC220V : 10.9A 以下、 DC110V : 3.9A 以下、DC220V : 7.7A 以下 (時定数 : 約 5ms) DC24V : 6.3A 以下、DC48V : 12.6A 以下 (時定数 : 約 8ms)	

注⁽⁸⁾ 最大定格 480V まで可能。消費電力 0.25VA (110V)、0.5VA (220V)、1VA (440V) 以下

注⁽⁹⁾ 消費電力 0.25VA (100-200V)、0.5VA (200-400V) 以下

注⁽¹⁰⁾ 最大定格 480/√3V まで可能。消費電力 0.25VA (110/√3V)、0.5VA (220/√3V)、1VA (440/√3V)

10.2 計測項目、階級指数

計測要素	計測可能項目 (1,2,3,N は相、avg は各相の平均、Σはトータル)				階級指数	
	三相 4 線	三相 3 線	単相 3 線	単相 2 線	5A 定格	1A 定格
電流	I1, I2, I3, IN, Iavg	I1, I2, I3, Iavg	I1, I3, IN	I	0.2	0.5
潮流電流	Ipf1, Ipf2, Ipf3	Ipf1, Ipf2, Ipf3	Ipf1, Ipf3	Ipf	0.2	0.5
需要電流	Id1, Id2, Id3, IdN, Idavg	Id1, Id2, Id3, Idavg	Id1, Id3, IdN	Id	0.2	0.5
最大 需要電流	Idmax1, Idmax2, Idmax3, IdmaxN, Idmaxavg	Idmax1, Idmax2, Idmax3, Idmaxavg	Idmax1, Idmax3, IdmaxN	Idmax	0.2	0.5
電圧	U12, U23, U31, ULLavg, U1N, U2N, U3N, ULNavg	U12, U23, U31, ULLavg	U1N, U3N, U13	U	0.2	0.2
電力	ΣP, P1, P2, P3	ΣP	ΣP	P	0.3	0.5
需要電力	ΣPd, Pd1, Pd2, Pd3	ΣPd	ΣPd	Pd	0.3	0.5
最大 需要電力	ΣPdmax, Pdmax1, Pdmax2, Pdmax3	ΣPdmax	ΣPdmax	Pdmax	0.3	0.5
無効電力 ⁽¹¹⁾	ΣQ, Q1, Q2, Q3	ΣQ	ΣQ	Q	0.3	0.5
潮流 無効電力 ⁽¹¹⁾	ΣQpf, Qpf1, Qpf2, Qpf3	ΣQpf	ΣQpf	Qpf	0.3	0.5

注⁽¹¹⁾ 演算方法を $Q=U\text{I}\sin\phi$ 又は $Q=\sqrt{(S^2-P^2)}$ より選択可能

計測項目	計測可能項目 (1,2,3,N は相、avg は各相の平均、Σはトータル)				階級指数	
	三相 4 線	三相 3 線	単相 3 線	単相 2 線	5A 定格	1A 定格
皮相電力 (12)	ΣS,S1,S2,S3	ΣS	ΣS	S	0.3	0.5
力率	ΣPF,PF1,PF2,PF3	ΣPF	ΣPF	PF	1	1.5
潮流力率	ΣPF _{pf} , PF _{pf1} ,PF _{pf2} ,PF _{pf3}	ΣPF _{pf}	ΣPF _{pf}	PF _{pf}	1	1.5
周波数	f	f	f	f	0.2	0.2
基本波 実効値	HU _{1N} ,HU _{2N} ,HU _{3N} , HI ₁ ,HI ₂ ,HI ₃ (HU _{2N} は3VT3CT時)	HU ₁₂ ,HU ₂₃ , HI ₁ ,HI ₂ ,HI ₃ (HI ₂ は2VT3CT時)	HU _{1N} ,HU _{3N} , HI ₁ ,HI ₃	HU,HI	電圧：1 電流：1	電圧：1 電流：2
高調波 n 次 実効値 (13)						
高調波 5 次 換算実効値 (13)						
歪率 (13)	HU _{1N} ,HU _{2N} ,HU _{3N} , HI ₁ ,HI ₂ ,HI ₃ (HU _{2N} は3VT3CT時)	HU ₁₂ ,HU ₂₃ , HI ₁ ,HI ₂ ,HI ₃ (HI ₂ は2VT3CT時)	HU _{1N} ,HU _{3N} , HI ₁ ,HI ₃	HU,HI	電圧：2 電流：2	電圧：2 電流：2.5
高調波 n 次 含有率 (13)						
高調波 5 次 換算含有率 (13)						
電力量	受電, 送電				1	2
無効電力量	受電 LAG, 受電 LEAD, 送電 LAG, 送電 LEAD				2	2

注(12) 演算方法は 三相 4 線：ΣS=U_{1N}×I₁+U_{2N}×I₂+U_{3N}×I₃、三相 3 線：ΣS=√3/2×(U₁₂×I₁+U₂₃×I₃)
 単相 3 線：ΣS=U_{1N}×I₁+U_{3N}×I₃

注(13) n=3...15 次の奇数次のみ。歪率、高調波 5 次換算実効値/含有率は 2...15 次を計測

10.3 詳細仕様

項目	仕様・性能
準拠規格	トランスデューサ IEC 60688 : 2012、JIS C1111 : 2006 電力量計 IEC 62053-21 : 2003、JIS C1271-1 : 2011 無効電力量計 IEC 62053-23 : 2003、JIS C1273-1 : 2011 通信 TIA-485-A (2003)
CE マーキング	電磁両立性 (EMC) 指令 (2014/30/EU) EN 61000-6-2、EN 61000-4-2, -3, -4, -5, -6, -8, -11 EN 61000-6-4、EN 55011 classA, Group1 低電圧指令 (2014/35/EU) EN61010-1
安全	IEC 61010-1 : 2010 測定カテゴリ III、最大使用電圧 300V、汚染度 2
動作方式	電流, 電圧 : 実効値演算方式 需要電流 : 熱動形に合わせた演算方式 需要電力 : 設定時限内での平均値 電力, 電力量 : 時分割掛算方式 無効電力, 無効電力量 : 時分割掛算方式 Q=U ₁ sinφ 又は電力と皮相電力から算出する 方式 Q=√(S ² -P ²) より設定で選択 皮相電力 : 電圧、電流より算出 力率 : 電力、無効電力より算出 周波数 : ゼロクロス周期演算方式 高調波 : 高速フーリエ変換

項目		仕様・性能				
演算周期		入力 1 周期				
温度の影響		使用グループ I 10...35℃で階級指数内、0...45℃で階級指数の 2 倍以内、 -10...55℃で階級指数の 3 倍以内				
時限設定	演算方式	需要電流は熱動形に合わせた演算方式（最終定常値の 95%に達する時間） 需要電力、高調波は設定時限内の平均演算より設定にて選択				
	需要電流	0 秒/5 秒/10 秒/20 秒/30 秒/40 秒/50 秒/1 分/2 分/3 分/4 分/5 分/6 分/7 分/8 分/				
	需要電力	9 分/10 分/15 分/20 分/25 分/30 分 0 秒時の応答時間は 1s 以下				
	高調波計測	0 分/1 分/2 分/5 分/10 分/15 分/30 分 0 分時の応答時間は 2s 以下				
アナログ 出力	出力点数	10 点 出力 1...5 と 出力 6...10 間は絶縁 (AC500V 5 秒) 10.2 項 計測項目の要素（電力量,無効電力量を除く）より、任意に選択が可能。 同一要素の選択も可能				
	出力信号	1) DC 0...5V (600Ω以上) 設定で 1...5V に切替可能 2) DC 0...10V (2kΩ以上) 設定で 2...10V に切替可能 3) DC 1...5V (600Ω以上) 設定で 0...5V に切替可能 4) DC-5...5V (600Ω以上) A) DC 0...1mA (10kΩ以下) B) DC 4...20mA (550Ω以下) C) DC-1...1mA (10kΩ以下) Z) 上記以外 (特殊仕様)	ご指定			
	応答時間	最終定常値の±1%に収まるまでの応答時間 1s 以下 需要計測、高調波計測の応答時間は時限設定による				
	出力リップル	出力スパンに対して階級指数の 2 倍（ピークピーク値）以下				
	潮流出力 パターン	潮流無効電力、潮流力率の出力パターンを、4 象限、2 象限、受電のみ計測（2 象限）、 送電のみ計測（2 象限）より設定で選択可能				
	出力調整	各出力個別に、バイアス、スパン調整が可能（接続機器とのマッチング用） 調整範囲:バイアス、スパンとも±10.0% 出力スパンに対する%				
	出力 リミッタ	設定により、出力の下限値を出力スパンの-1%、上限値を出力スパンの+1%で制限する ことが可能。例) 4...20mA の場合、3.84...20.16mA で出力を制限				
	パルス出力	出力点数	2 点			
出力可能要素		電力量（受電/送電）、無効電力量（受電 LAG/受電 LEAD/送電 LAG/送電 LEAD）				
出力方式		光 MOS-FET リレー 1a 接点				
接点容量		AC,DC 125V,70mA (抵抗負荷、誘導負荷)				
パルス幅		250±10ms (VT 一次、CT 一次、出力パルス単位の設定により、定格電力時の出力 パルス周期が 2 パルス/秒以上の速さとなる場合、出力パルス幅は 100...130ms)				
以下の範囲で出力パルス単位の設定が可能。						
・ 三相 3 線,三相 4 線 : 全負荷電力 (kW,kvar) = $\sqrt{3} \times \text{定格電圧 (V)} \times \text{定格電流 (A)} \times 10^{-3}$						
・ 単相 3 線 : 全負荷電力 (kW,kvar) = $2 \times \text{定格電圧 (V)} \times \text{定格電流 (A)} \times 10^{-3}$						
・ 単相 2 線 : 全負荷電力 (kW,kvar) = $\text{定格電圧 (V)} \times \text{定格電流 (A)} \times 10^{-3}$						
全負荷電力 (kW,kvar)		出力パルス単位 kWh (kvarh) /pulse				
1 未満		10 未満	0.1	0.01	0.001	0.0001
1 以上	10 未満	1	0.1	0.01	0.001	
10 以上	100 未満	10	1	0.1	0.01	
100 以上	1,000 未満	100	10	1	0.1	
1,000 以上	10,000 未満	1,000	100	10	1	
10,000 以上	100,000 未満	10,000	1,000	100	10	
100,000 以上	1,000,000 未満	100,000	10,000	1,000	100	
1,000,000 以上	10,000,000 未満	1,000,000	100,000	10,000	1,000	
10,000,000 以上	100,000,000 未満	10,000,000	1,000,000	100,000	10,000	

項目		仕様・性能	
通信出力	出力点数	1点	
	通信方式	RS-485 半2重2線式調歩同期式	
	プロトコル	下記プロトコルより設定切替 (プロトコルの詳細は別冊「通信仕様書」をご参照ください)	
		MODBUS RTU モード	プロトコル A
	伝送速度	4800 / 9600 / 19200 / 38400bps	2400 / 4800 / 9600 / 19200bps
	伝送符号	NRZ	NRZ
	スタートビット	1ビット	1ビット
	データ長	8ビット	7ビット/8ビット
	パリティ	なし/偶数/奇数	なし/偶数/奇数
	ストップビット	1ビット/2ビット	1ビット/2ビット
	伝送コード	バイナリ	ASCII コード
	ケーブル長	1000m (総延長)	1000m (総延長)
	アドレス	1~247 (接続台数最大 31 台)	1~254 (接続台数最大 31 台)
	誤り検出	CRC-16 ($X^{16}+X^{15}+X^2+1$)	チェックサム
終端抵抗	端子部に外付け 1/2W 100Ω (製品に付属)		
外部リセット入力 (BI)	入力点数	1点	
	機能	外部から電圧信号を加えることで最大需要電流、最大需要電力のリセットが可能	
	入力定格	入力は補助電源と同一定格 1) AC100/110V 0.4VA (約 3mA), AC200/220V 1.4VA (約 6mA), DC100/110V 0.4W (約 3mA), DC200/220V 1.4W (約 6mA) 交流直流両用 2) DC24V 0.3W (約 10mA), DC48V 1.2W (約 20mA) 最小動作パルス幅: 300ms、連続印加時間: 1分以下	
USB	点数	1点	
	機能	PCと接続し、専用ソフトウェアを使用することで、設定値の読み出し及び書き込みが可能	
	バージョン	USB2.0	
	転送速度	12Mbps	
	コネクタ	Micro-USB (AB) Micro-A,B どちらのプラグでも接続可能 又は USB Type-C	
テスト機能	アナログ出力	入力を加える事なくアナログ出力 (1...10 個別) を 0, 25, 50, 75, 100% 出力	
	通信出力	入力を加える事なく通信出力の各計測項目を 0, 25, 50, 75, 100% 出力	
	パルス出力	入力を加える事なくパルス出力 (1...2 個別) をする 1s/1pulse	
	入力配線	交流入力の配線状態 (各入力の位相) を画面上に表示	
	バイナリ入力	外部リセット入力 (BI) の状態を画面上に表示	
表示	表示素子	OLED (有機 EL) ディスプレイユニット 1インチ 解像度:128×96ドット 発光色: 白色 自動消灯(無操作から消灯するまでの時間を設定可能)	
	機能	設定変更及び設定値確認、各計測項目の測定値 (%表示) などを表示	
停電保証		最大需要電流、最大需要電力、電力量、無効電力量、及び各設定値を不揮発性メモリにて保持	
絶縁抵抗		電気回路一括とアース間	
		交流入力、出力 (アナログ出力、パルス出力、通信出力)、補助電源、外部入力相互間	
		アナログ出力とパルス出力間	
		パルス出力と通信出力間	
		パルス出力 1 とパルス出力 2 間	
		アナログ出力 1...5、アナログ出力 6...10、通信出力相互間	
		アナログ出力 1...5 相互間、アナログ出力 6...10 相互間は非絶縁 (マイナスコモン)	

項目	仕様・性能	
電圧試験	電気回路一括とアース間	AC2210V (50/60Hz) 5 秒間
	交流入力、出力 (アナログ出力、パルス出力、通信出力)、補助電源、外部入力相互間	
	アナログ出力とパルス出力間	AC1390V (50/60Hz) 5 秒間
	パルス出力と通信出力間	
	パルス出力 1 とパルス出力 2 間	
	アナログ出力 1...5、アナログ出力 6...10、通信出力相互間	AC500V (50/60Hz) 5 秒間
インパルス電圧試験	補助電源、交流入力とアース間 (アナログ出力、パルス出力、通信出力、外部入力は接地)	
	補助電源と交流入力、アナログ出力、パルス出力、通信出力、外部入力、アース間	6kV 1.2/50 μ s
	交流入力と補助電源、アナログ出力、パルス出力、通信出力、外部入力、アース間	
	三相電圧入力端子間	
	補助電源端子間	2.5kV 1.2/50 μ s
	パルス出力と補助電源、交流入力、アナログ出力、通信出力、外部入力、アース間	
減衰振動波 イミュニティ試験 IEC 61000-4-12	ピーク電圧 2.5kV、周波数 1MHz \pm 10%の減衰性振動波形を 30 秒、3 回印加したとき、誤差 \pm 10%以内。また、誤動作、通信停止の無いこと。 ・ 補助電源回路 (ノーマル/コモン) ・ 電圧入力回路 (ノーマル/コモン) ・ 電流入力回路 (コモン)	
方形波インパルス イミュニティ試験 電力用規格 B-402	1 μ s, 100ns 幅のノイズを繰り返し 5 分間加えたとき、誤差 \pm 10%以内。 また、誤動作、通信停止の無いこと。 ・ 補助電源回路 (ノーマル/コモン) 1.5kV 以上 ・ 電圧入力回路 (ノーマル/コモン) 1.5kV 以上 ・ 電流入力回路 (コモン) 1.5kV 以上 ・ パルス出力回路 (コモン) 1.0kV 以上 ・ 外部入力回路 (コモン) 1.0kV 以上 ・ アナログ出力回路 (誘導) 1.0kV 以上 ・ 通信出力回路 (誘導) 1.0kV 以上	
電波イミュニティ試験	150MHz、400MHz 帯の電波を 5W, 1m、携帯電話、無線 LAN (2.4GHz 帯, 5GHz 帯) の電波を 0.5m で断続照射したとき、誤差 \pm 10%以内。 また、誤動作、通信停止の無いこと。	
静電気放電 イミュニティ試験 IEC 61000-4-2	通常の使用状態にて行う。 気中放電 15kV、接触放電 8kV にて誤差 \pm 10%以内。 また、誤動作、通信停止の無いこと。	
振動	IEC 60068-2-6:2007 による。 振動数範囲：10...55Hz, 振動振幅：0.15mm (片振幅), 掃引サイクル数：10 回	
衝撃	IEC 60068-2-27:2008 による。 ピーク加速度：500m/s ² (ねじ取付時)、300m/s ² (DIN レール取付時)	

項目		仕様・性能
過負荷耐量	入力	定格電圧の 2 倍 10 秒間、1.2 倍連続 定格電流の 40 倍 1 秒間、20 倍 4 秒間、10 倍 16 秒間、1.2 倍連続
	補助電源	定格電圧の 1.5 倍 10 秒間、1.2 倍連続 (AC100/110V, AC200/220V, DC220V, DC24V, DC48V) 定格電圧の 1.5 倍 10 秒間、1.3 倍連続 (DC110V)
	出力	電圧出力：短絡 1 秒を 10 秒間隔で 10 回、5 秒間 1 回、定格出力負荷の 70%連続 電流出力：開放連続、定格出力負荷の 130%連続
構造	外形	109×92 (取付足含む場合 120) ×115mm (W×H×D)
	質量	約 700g
	材質	ケース：ABS (V-0) コネクタカバー：ABS (V-0) 端子カバー：PET-GF (HB)
	端子ねじ	補助電源、交流入力、外部リセット入力 (BI)：M4 ねじ アナログ出力、パルス出力、通信出力：M3 ねじ
	保護等級	IP30
使用温湿度範囲		-10...55℃, 5...90% RH 結露しないこと
保存温度範囲		-25...70℃

10.4 測定範囲

測定項目	定格電圧 定格電流	測定範囲	低入力カット	表示	
電流、需要電流 最大需要電流	— 5A	0...5A	定格の 0.2%未満 ⁽¹⁴⁾	0.0...100.0[%]	
	— 1A	0...1A	定格の 0.5%未満 ⁽¹⁴⁾		
潮流電流	— 5A	送電 5A...受電 5A ⁽¹⁵⁾	定格の 0.2%未満 ⁽¹⁴⁾	-100.0...100.0[%]	
	— 1A	送電 1A...受電 1A ⁽¹⁵⁾	定格の 0.5%未満 ⁽¹⁴⁾		
線間電圧	110V —	0...150V (单相 3 線 0...300V)	フルスケールの 1%未満	0.0...100.0[%]	
	220V —	0...300V (单相 3 線 0...600V)			
	440V —	0...600V			
相電圧	110V —	三相 4 線：0...150/√3V 单相 3 線：0...150V	フルスケールの 1%未満	三相 4 線： 0.0...57.7[%] 单相 3 線： 0.0...50.0[%]	
	220V —	三相 4 線：0...300/√3V 单相 3 線：0...300V			
	440V —	三相 4 線：0...600/√3V			
電力 需要電力 最大需要電力	110V	5A	-1...1kW ⁽¹⁶⁾	定格の 0.3%未満	ΣP： -100.0...100.0[%] P ₁ ,P ₂ ,P ₃ ： -33.3...33.3[%]
	220V		-2...2kW ⁽¹⁶⁾		
	440V		-4...4kW ⁽¹⁶⁾		
	110V	1A	-200...200W ⁽¹⁶⁾	定格の 0.5%未満	
	220V		-400...400W ⁽¹⁶⁾		
	440V		-800...800W ⁽¹⁶⁾		

注⁽¹⁴⁾ N 相電流の低入力カット値は、2 倍。

注⁽¹⁵⁾ 潮流電流の極性は、電力ΣPと同極性。電圧フルスケールの 20%未満では、受電側として出力。

注⁽¹⁶⁾ 单相 2 線時の電力測定範囲は上記の 1/2。三相 4 線時の各相の電力測定範囲は上記の 1/3。

片振れ (0...+P,0...-P)、両振れ (-P...+P) 設定可能。

測定項目	定格電圧 定格電流	測定範囲	低入力カット	表示	
無効電力 潮流無効電力	110V	5A	LEAD1...LAG1kvar ⁽¹⁷⁾	定格の0.3%未満	ΣQ : -100.0...100.0[%] Q ₁ ,Q ₂ ,Q ₃ : -33.3...33.3[%]
	220V		LEAD2...LAG2kvar ⁽¹⁷⁾		
	440V		LEAD4...LAG4kvar ⁽¹⁷⁾		
	110V	1A	LEAD200...LAG200var ⁽¹⁷⁾	定格の0.5%未満	
	220V		LEAD400...LAG400var ⁽¹⁷⁾		
	440V		LEAD800...LAG800var ⁽¹⁷⁾		
皮相電力	110V	5A	0...1kVA ⁽¹⁸⁾	定格の0.3%未満	ΣS : 0.0...100.0[%] S ₁ ,S ₂ ,S ₃ : 0.0...33.3[%]
	220V		0...2kVA ⁽¹⁸⁾		
	440V		0...4kVA ⁽¹⁸⁾		
	110V	1A	0...200VA ⁽¹⁸⁾	定格の0.5%未満	
	220V		0...400VA ⁽¹⁸⁾		
	440V		0...800VA ⁽¹⁸⁾		
力率 潮流力率	110V 220V 440V	5A 1A	LEAD 0...1...LAG 0 LEAD 0.5...1...LAG 0.5 LAG 0...1...LEAD 0 LAG 0.5...1...LEAD 0.5	電圧フルスケールの 20%未満又は定格 電流の2%未満で 受電力率 1	LEAD...LAG : -0.0...100.0...0.0[%] LAG...LEAD : 0.0...100.0...-0.0[%]
周波数 ⁽¹⁹⁾	110V 220V 440V	-	45...55Hz 55...65Hz 45...65Hz	電圧フルスケールの 20%未満で出力下 限公称値 (例:4mA)	45.0...65.0[Hz] 低入力カット時:0.0[Hz]
基本波実効値 高調波 n 次実効値 高調波 5 次換算 実効値 (n=3...15の奇数)	-	5A 1A	「電流」測定範囲と同じ 0...5A 0...1A	定格の0.3%未満 ⁽²⁰⁾ 定格の0.3%未満 ⁽²⁰⁾	0.0...100.0[%]
	110V 220V 440V	-	「電圧」測定範囲と同じ 三相 4 線、単相 3 線：相電圧 三相 3 線、単相 2 線：線間電圧	定格の0.3%未満 ⁽²⁰⁾	
	-	5A 1A	電流 0...100.0%	高調波実効値による	
歪率 高調波 n 次含有率 高調波 5 次換算 含有率 (n=3...15の奇数)	110V 220V 440V	-	電圧 0...20.0%	高調波実効値による	0.0...20.0[%]
	110V 220V 440V	5A 1A	0...999999999kWh(MWh) 全負荷電力と設定により小数点 の位置及び単位(k/M)が変更	-	0...999999999 kWh(MWh)
	110V 220V 440V	5A 1A	0...999999999kvarh(Mvarh) 全負荷電力と設定により小数点 の位置及び単位(k/M)が変更	-	0...999999999 kvarh(Mvarh)

注(17) 単相 2 線時の無効電力測定範囲は上記の 1/2。三相 4 線時の各相の無効電力測定範囲は上記の 1/3。

片振れ (0...LAG Q、0...LEAD Q)、両振れ (LEAD Q...LAG Q) 設定可能。

注(18) 単相 2 線時の皮相電力測定範囲は上記の 1/2。三相 4 線時の各相の皮相電力測定範囲は上記の 1/3。

注(19) 周波数は、線間電圧 U₁₂ (三相 3 線、単相 2 線) 又は相電圧 U_{1N} (三相 4 線、単相 3 線) を計測。

注(20) 基本波電流が定格の 3%未満の時 高調波計測の全次数は 0A。

基本波電圧がフルスケールの 3%未満の時 高調波計測の全次数は 0V。

10.5 入力-出力特性例

<p>■電流、需要電流</p>	<p>■潮流電流</p>
<p>■線間電圧</p>	<p>■相電圧(三相4線)</p>
<p>■電力、需要電力 (受電計測 0...+P[W])</p>	<p>■電力、需要電力 (送受電計測 -P...+P[W])</p>
<p>■電力、需要電力 (送電計測 0...-P[W])</p>	<p>■電力、需要電力 (送受電計測 -P(a)...+P(b)[W])</p>

<p>■無効電力</p>	<p>■潮流無効電力 (4 象限)</p>
<p>1 [kvar] 2 [kvar] 4 [kvar]</p> <p>送電 受電</p>	<p>1 [kvar] 2 [kvar] 4 [kvar]</p> <p>送電 受電</p>
<p>■潮流無効電力 (2 象限)</p>	<p>■潮流無効電力 (2 象限 受電のみ計測)</p>
<p>1 [kvar] 2 [kvar] 4 [kvar]</p> <p>送電 受電</p>	<p>1 [kvar] 2 [kvar] 4 [kvar]</p> <p>送電 受電</p>
<p>■潮流無効電力 (2 象限 送電のみ計測)</p>	<p>■皮相電力</p>
<p>1 [kvar] 2 [kvar] 4 [kvar]</p> <p>送電 受電</p>	
<p>■力率 (LEAD 0.5...LAG 0.5)</p>	<p>■力率 (LEAD 0...LAG 0)</p>
<p>送電 受電</p>	<p>送電 受電</p>

<p>■力率 (LAG 0.5...LEAD 0.5)</p>	<p>■力率 (LAG 0...LEAD 0)</p>
<p>The graph shows power factor on the y-axis (1, 3, 5) and current in mA on the x-axis (4, 12, 20). The x-axis is divided into '送電' (transmission) and '受電' (reception) regions. In the transmission region, the power factor increases from 0.5 (at 4 mA) to 1 (at 12 mA) and then to LEAD 0.5 (at 20 mA). In the reception region, it decreases from LEAD 0.5 (at 20 mA) to 1 (at 12 mA) and then to 0.5 (at 4 mA).</p>	<p>The graph shows power factor on the y-axis (1, 3, 5) and current in mA on the x-axis (4, 12, 20). In the transmission region, the power factor increases from 0 (at 4 mA) to LEAD 0 (at 12 mA) and then to 1 (at 20 mA). In the reception region, it decreases from 1 (at 20 mA) to LEAD 0 (at 12 mA) and then to 0 (at 4 mA).</p>
<p>■潮流力率 (4象限 LEAD 0.5...LAG 0.5)</p>	<p>■潮流力率 (4象限 LEAD 0...LAG 0)</p>
<p>The graph shows power factor on the y-axis (1, 2, 3, 4, 5) and current in mA on the x-axis (4, 8, 12, 16, 20). In the transmission region, the power factor increases from 0.5 (at 4 mA) to 1 (at 8 mA) to LEAD 0.5 (at 12 mA) and then to LAG 0.5 (at 16 mA). In the reception region, it decreases from LAG 0.5 (at 16 mA) to 1 (at 12 mA) to LEAD 0.5 (at 8 mA) and then to 0.5 (at 4 mA).</p>	<p>The graph shows power factor on the y-axis (1, 2, 3, 4, 5) and current in mA on the x-axis (4, 8, 12, 16, 20). In the transmission region, the power factor increases from 0 (at 4 mA) to LEAD 0 (at 8 mA) to 1 (at 12 mA) to LAG 0 (at 16 mA). In the reception region, it decreases from LAG 0 (at 16 mA) to 1 (at 12 mA) to LEAD 0 (at 8 mA) to 0 (at 4 mA).</p>
<p>■潮流力率 (2象限 LEAD 0.5...LAG 0.5)</p>	<p>■潮流力率 (2象限 LEAD 0...LAG 0)</p>
<p>The graph shows power factor on the y-axis (1, 3, 5) and current in mA on the x-axis (4, 12, 20). In the transmission region, the power factor increases from 0.5 (at 4 mA) to LEAD 0.5 (at 12 mA) and then to LAG 0.5 (at 20 mA). In the reception region, it decreases from LAG 0.5 (at 20 mA) to LEAD 0.5 (at 12 mA) and then to 0.5 (at 4 mA).</p>	<p>The graph shows power factor on the y-axis (1, 3, 5) and current in mA on the x-axis (4, 12, 20). In the transmission region, the power factor increases from 0 (at 4 mA) to LEAD 0 (at 12 mA) and then to LAG 0 (at 20 mA). In the reception region, it decreases from LAG 0 (at 20 mA) to LEAD 0 (at 12 mA) and then to 0 (at 4 mA).</p>
<p>■潮流力率 (2象限 受電のみ計測 LEAD 0.5...LAG 0.5)</p>	<p>■潮流力率 (2象限 受電のみ計測 LEAD 0...LAG 0)</p>
<p>The graph shows power factor on the y-axis (1, 3, 5) and current in mA on the x-axis (4, 12, 20). In the transmission region, the power factor is constant at 1. In the reception region, the power factor increases from 0.5 (at 4 mA) to LEAD 0.5 (at 12 mA) and then to LAG 0.5 (at 20 mA).</p>	<p>The graph shows power factor on the y-axis (1, 3, 5) and current in mA on the x-axis (4, 12, 20). In the transmission region, the power factor is constant at 1. In the reception region, the power factor increases from 0 (at 4 mA) to LEAD 0 (at 12 mA) and then to LAG 0 (at 20 mA).</p>

<p>■潮流力率 (2 象限 送電のみ計測 LEAD 0.5...LAG 0.5)</p>	<p>■潮流力率 (2 象限 送電のみ計測 LEAD 0...LAG 0)</p>
<p>■周波数</p>	<p>■高調波電流 5 次換算実効値、基本波、n 次実効値</p>
<p>■高調波電圧 5 次換算実効値、基本波、n 次実効値</p>	<p>■高調波電圧 5 次換算実効値、基本波、n 次実効値 (三相 4 線)</p>
<p>■高調波電流 歪率、5 次換算含有率、n 次含有率</p>	<p>■高調波電圧 歪率、5 次換算含有率、n 次含有率</p>

11 マルチトランスデューサ設定ソフトウェア (QT2-CS-01)

11.1 機能概要

マルチトランスデューサ設定ソフトウェア (QT2-CS-01) は、QT2-500 専用の設定ツールです。
 弊社 web サイトよりダウンロード可能です。(URL;https://www.daiichi-ele.co.jp/)
 下記、設定値データの管理を行うことができます。

- ・設定値データの編集、保存
- ・設定値データを QT2-500 に書込む
- ・設定値データを QT2-500 から読込む
- ・設定値データを CSV ファイルとして出力

11.2 動作環境

項目	要求内容
パソコン	PC-AT 互換機
対応 OS	Windows® 8.1 (32 ビット / 64 ビット) Windows® 10 (32 ビット / 64 ビット) Windows® 11 (64 ビット)
CPU	32 ビットプロセッサ：1GHz 以上 64 ビットプロセッサ：1.6GHz 以上
必要メモリ	32 ビット：1GB 以上 64 ビット：2GB 以上
HDD	100MB 以上の空き容量 〔 Microsoft .NET Framework 4 Client Profile (32 ビット版) 又は Microsoft .NET Framework 4.5 (64 ビット版) がインストールされていない場合は、300MB 以上の空き容量 〕
ディスプレイ	解像度 1024×768 以上、High Color (65536 色) 以上
インターフェース	USB2.0
通信ポート	USB (A) の空きポート×1
その他	マウス、キーボード

11.3 システム構成



QT2-500 本体

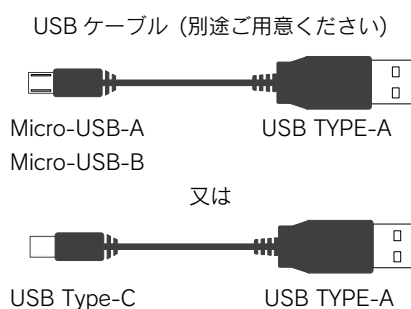

PC (QT2-CS-01 インストール済)

インストール、接続、操作方法などは、「マルチトランスデューサ設定ソフトウェア QT2-CS-01」同梱の取扱説明書をご参照ください。

12 トラブルシューティング

事象	考えられる原因	処置
電源 LED が点灯しない	13,14 番端子に補助電源が印加されていない	補助電源を印加してください
表示が消灯している	自動消灯機能による	スイッチを押してください
設定モード、テストモードにならない	テスト/設定ロック機能による	ロック解除してください MODE SET 同時 3 秒押しで解除/設定
アナログ出力の誤差が大きい	VT,CT 定格の設定が正しくない	VT,CT 設定を確認してください
	出力要素設定が正しくない	各出力 CH の出力要素設定を確認してください
	各計測項目のレンジ設定が正しくない	各計測項目のレンジ設定を確認してください
	アナログ出力仕様の設定が正しくない 0...5V、1...5V、0...10V、2...10V 仕様時	アナログ出力仕様の設定を確認してください
	配線が正しくない	テストモードの配線確認機能で確認してください
通信出力の誤差が大きい	VT,CT 定格の設定が正しくない	VT,CT 設定を確認してください
	配線が正しくない	テストモードの配線確認機能で確認してください
電力量、無効電力量の誤差が大きい (表示、通信、パルス出力)	VT,CT 定格の設定が正しくない	VT,CT 設定を確認してください
	パルス単位の設定が正しくない	出力パルス単位の設定を確認してください
	配線が正しくない	テストモードの配線確認機能で確認してください



本 社 住 所：〒121-8639 東京都足立区一ツ家一丁目11番13号
(東京営業所) 電 話：03 (3885) 2411 (代表)
F A X：03 (3858) 3966
京都営業所 住 所：〒610-0114 京都府城陽市市辺西川原1-19
電 話：0774 (55) 1391 (代表)
F A X：0774 (54) 1353

Tokyo Office : 11-13, Hitotsuya 1-chome, Adachi-ku, Tokyo, 121-8639, JAPAN.
TEL : +81-3-3885-2411 , Fax : +81-3-3858-3966

Kyoto Office : 1-19, Ichinobe-Nishikawahara, Jyoyou-shi, Kyoto, 610-0114, JAPAN.
TEL : +81-774-55-1391 , Fax : +81-774-54-1353

作成 2026/ 5 / 9 Rev. L